

**ДЕПАРТАМЕНТ
АРХИТЕКТУРЫ И ГРАДОСТРОИТЕЛЬСТВА
ВОРОНЕЖСКОЙ ОБЛАСТИ**

ПРИКАЗ

14.05.2020

№ 45-01-04/359

г. Воронеж

**Об утверждении правил землепользования и застройки
Троицкого сельского поселения Лискинского муниципального района
Воронежской области**

В соответствии с Градостроительным кодексом Российской Федерации, Федеральным законом от 06.10.2003 № 131-ФЗ «Об общих принципах организации местного самоуправления в Российской Федерации», Законом Воронежской области от 07.07.2006 № 61-ОЗ «О регулировании градостроительной деятельности в Воронежской области», Законом Воронежской области от 20.12.2018 № 173-ОЗ «О перераспределении полномочий по утверждению правил землепользования и застройки между органами местного самоуправления поселений Воронежской области, городского округа город Нововоронеж, Борисоглебского городского округа и исполнительными органами государственной власти Воронежской области», постановлением правительства Воронежской области от 31.12.2014 № 1240 «Об утверждении Положения о департаменте архитектуры и градостроительства Воронежской области», на основании приказа департамента архитектуры и градостроительства Воронежской области от 01.03.2019 № 45-01-04/27 «О подготовке проектов правил землепользования и застройки поселений Аннинского, Бобровского, Верхнемамонского,

Верхнехавского, Воробьёвского, Каширского, Лискинского, Новоусманского, Ольховатского, Павловского, Панинского, Подгоренского, Рамонского, Семилукского и Хохольского муниципальных районов и городского округа город Нововоронеж Воронежской области», с учетом заключения о результатах публичных слушаний от 30.01.2020

п р и к а з ы в а ю:

1. Утвердить прилагаемые правила землепользования и застройки Троицкого сельского поселения Лискинского муниципального района Воронежской области.

2. Признать утратившими силу следующие решения Совета народных депутатов Троицкого сельского поселения Лискинского муниципального района Воронежской области:

- от 27.12.2011 № 62 «Об утверждении Правил землепользования и застройки Троицкого сельского поселения Лискинского муниципального района Воронежской области»;

- от 31.07.2014 № 149 «О внесении изменений и дополнений в Правила землепользования и застройки Троицкого сельского поселения Лискинского муниципального района Воронежской области»;

- от 23.10.2015 № 10 «О внесении изменений в Правила землепользования и застройки Троицкого сельского поселения Лискинского муниципального района Воронежской области, утвержденные решением Совета народных депутатов Троицкого сельского поселения от 27.12.2011 № 62»;

- от 27.10.2016 № 66 «О внесении изменений в текстовую часть Правил землепользования и застройки Троицкого сельского поселения Лискинского муниципального района Воронежской области».

3. Признать утратившим силу приказ департамента архитектуры и градостроительства Воронежской области от 28.10.2019 № 45-01-04/663 «О внесении изменений в правила землепользования и застройки Троицкого

сельского поселения Лискинского муниципального района Воронежской области».

4. Контроль исполнения настоящего приказа возложить на заместителя руководителя департамента архитектуры и градостроительства Воронежской области – начальника отдела территориального планирования Беляеву С.М.

Руководитель департамента
архитектуры и градостроительства
Воронежской области



А.А. Еренков

УТВЕРЖДЕНЫ
приказом департамента
архитектуры и градостроительства
Воронежской области
от 14.05.2020 № 45-01-04/359

**ПРАВИЛА ЗЕМЛЕПОЛЬЗОВАНИЯ И ЗАСТРОЙКИ
ТРОИЦКОГО СЕЛЬСКОГО ПОСЕЛЕНИЯ
ЛИСКИНСКОГО МУНИЦИПАЛЬНОГО РАЙОНА
ВОРОНЕЖСКОЙ ОБЛАСТИ**

**ЧАСТЬ I. ПОРЯДОК ПРИМЕНЕНИЯ ПРАВИЛ
ЗЕМЛЕПОЛЬЗОВАНИЯ И ЗАСТРОЙКИ И ВНЕСЕНИЯ В НИХ
ИЗМЕНЕНИЙ**

Раздел 1. Общие положения

**1. Предмет регулирования и цели подготовки Правил
землепользования и застройки Троицкого сельского поселения
Лискинского муниципального района Воронежской области**

1. Правила землепользования и застройки Троицкого сельского поселения Лискинского муниципального района Воронежской области (далее – Правила) являются документом градостроительного зонирования, который утверждается нормативным правовым актом департамента архитектуры и градостроительства Воронежской области и в котором устанавливаются территориальные зоны, градостроительные регламенты, порядок применения такого документа и порядок внесения в него изменений.

2. Правила разработаны в соответствии с Градостроительным кодексом Российской Федерации (далее – ГрК РФ), Земельным кодексом Российской Федерации, Федеральным законом от 06.10.2003 № 131-ФЗ «Об общих принципах организации местного самоуправления в Российской Федерации», иными нормативными правовыми актами Российской Федерации, Воронежской области, муниципальными правовыми актами муниципального образования с учетом положений нормативных актов и

документов, определяющих основные направления социально-экономического и градостроительного развития муниципального образования, а также сведений Единого государственного реестра недвижимости, сведений, документов и материалов, содержащихся в государственных информационных системах обеспечения градостроительной деятельности.

3. Правила разработаны в целях:

- создания условий для устойчивого развития территории муниципального образования, сохранения окружающей среды и объектов культурного наследия;
- создания условий для планировки территории муниципального образования;
- обеспечения прав и законных интересов физических и юридических лиц, в том числе правообладателей земельных участков и объектов капитального строительства;
- создания условий для привлечения инвестиций, в том числе путем предоставления возможности выбора наиболее эффективных видов разрешенного использования земельных участков и объектов капитального строительства.

2. Основные понятия, используемые в Правилах

В настоящих Правилах используются основные понятия, установленные законодательством Российской Федерации.

3. Сфера применения Правил

1. Действие настоящих Правил распространяется на всю территорию Троицкого сельского поселения Лискинского муниципального района Воронежской области. Правила обязательны для соблюдения органами государственной власти, органами местного самоуправления, физическими и юридическими лицами, при осуществлении ими градостроительной деятельности на территории Троицкого сельского поселения Лискинского муниципального района Воронежской области.

2. Настоящие Правила применяются наряду с:

- техническими регламентами и иными обязательными требованиями, установленными в соответствии с законодательством в целях обеспечения безопасности жизни и здоровья людей, надежности и безопасности зданий, строений и сооружений, сохранения окружающей природной среды и объектов культурного наследия;
- региональными и местными нормативами градостроительного проектирования.

4. Содержание и порядок применения Правил

1. Правила включают в себя:

- 1) порядок их применения и внесения изменений в Правила;
- 2) карту градостроительного зонирования;
- 3) градостроительные регламенты.

Обязательным приложением к настоящим Правилам являются сведения о границах территориальных зон, которые должны содержать графическое описание местоположения границ территориальных зон, перечень координат характерных точек этих границ в системе координат, используемой для ведения Единого государственного реестра недвижимости.

2. Порядок применения Правил и внесения в них изменений включает в себя положения:

- 1) о регулировании землепользования и застройки;
- 2) об изменении видов разрешенного использования земельных участков и объектов капитального строительства физическими и юридическими лицами;
- 3) о подготовке документации по планировке территории органами местного самоуправления;
- 4) о проведении общественных обсуждений или публичных слушаний по вопросам землепользования и застройки;
- 5) о внесении изменений в Правила;
- 6) о регулировании иных вопросов землепользования и застройки.

5. Использование объектов недвижимости, не соответствующих настоящим Правилам

1. Земельные участки или объекты капитального строительства, виды разрешенного использования, предельные (минимальные и (или) максимальные) размеры и предельные параметры которых не соответствуют градостроительному регламенту, могут использоваться без установления срока приведения их в соответствие с градостроительным регламентом, за исключением случаев, если использование таких земельных участков и объектов капитального строительства опасно для жизни или здоровья человека, для окружающей среды, объектов культурного наследия.

2. Реконструкция указанных в подпункте 1 настоящего пункта объектов капитального строительства может осуществляться только путем приведения таких объектов в соответствие с градостроительным регламентом или путем уменьшения их несоответствия предельным параметрам разрешенного строительства, реконструкции. Изменение видов разрешенного использования указанных земельных участков и объектов капитального строительства может осуществляться путем приведения их в соответствие с видами разрешенного использования земельных участков и объектов капитального строительства, установленными градостроительным регламентом.

3. В случае если использование указанных в подпункте 1 настоящего пункта земельных участков и объектов капитального строительства продолжается и опасно для жизни или здоровья человека, для окружающей среды, объектов культурного наследия, в соответствии с федеральными законами может быть наложен запрет на использование таких земельных участков и объектов.

6. Открытость и доступность информации о землепользовании и застройке

1. Настоящие Правила являются открытыми и общедоступными.

2. Настоящие Правила подлежат опубликованию в порядке, установленном для официального опубликования нормативных правовых актов Воронежской области, и размещению в федеральной государственной информационной системе территориального планирования и в государственной информационной системе обеспечения градостроительной деятельности.

Раздел 2. Положения о регулировании землепользования и застройки

7. Перераспределение полномочий между органами местного самоуправления Троицкого сельского поселения Лискинского муниципального района Воронежской области и департаментом архитектуры и градостроительства Воронежской области

1. На основании Закона Воронежской области от 20.12.2018 № 173-ОЗ «О перераспределении полномочий по утверждению правил землепользования и застройки между органами местного самоуправления поселений Воронежской области, городского округа город Нововоронеж, Борисоглебского городского округа и исполнительными органами государственной власти Воронежской области» (далее – Закон Воронежской области) и в соответствии со статьей 8.2 ГрК РФ, пунктом 6.1 статьи 26.3 Федерального закона от 06.10.1999 № 184-ФЗ «Об общих принципах организации законодательных (представительных) и исполнительных органов государственной власти субъектов Российской Федерации», частью 1.2 статьи 17 Федерального закона от 06.10.2003 № 131-ФЗ «Об общих принципах организации местного самоуправления в Российской Федерации» полномочия по утверждению Правил перераспределены между органами местного самоуправления Троицкого сельского поселения Лискинского муниципального района Воронежской области и департаментом архитектуры и градостроительства Воронежской области (далее – Уполномоченный орган) на срок, установленный Законом Воронежской области.

2. После истечения срока, указанного в Законе Воронежской области, полномочия Уполномоченного органа, предусмотренные настоящими Правилами, осуществляются органами местного самоуправления Троицкого сельского поселения Лискинского муниципального района Воронежской области в соответствии с требованиями ГрК РФ.

8. Полномочия Уполномоченного органа по вопросам землепользования и застройки

1. Полномочия Уполномоченного органа по вопросам землепользования и застройки включают:

1) принятие решений о подготовке проекта Правил, о подготовке проекта о внесении изменений в Правила;

2) утверждение Правил, утверждение внесения изменений в Правила;

3) принятие решений о предоставлении разрешений на условно разрешенный вид использования объектов капитального строительства или земельного участка;

4) принятие решений о предоставлении разрешения на отклонение от предельных параметров разрешенного строительства, реконструкции объектов капитального строительства;

5) иные полномочия в соответствии с действующим законодательством.

9. Комиссия по подготовке проектов Правил

1. Комиссия по подготовке проектов правил землепользования и застройки поселений Воронежской области, городского округа город Нововоронеж, Борисоглебского городского округа (далее – Комиссия) является специально созданным постоянно действующим коллегиальным органом при Уполномоченном органе в целях реализации полномочий, указанных в пункте 8 настоящих Правил, перераспределенных в

соответствии с Законом Воронежской области и обеспечения выполнения задач градостроительного зонирования.

2. Комиссия создается и прекращает свою деятельность приказом Уполномоченного органа.

3. Состав и порядок деятельности Комиссии утверждается приказом Уполномоченного органа.

Раздел 3. Положения об изменении видов разрешенного использования земельных участков и объектов капитального строительства физическими и юридическими лицами

10. Изменение видов разрешенного использования земельных участков и объектов капитального строительства

1. Для каждой из установленных настоящими Правилами территориальных зон могут устанавливаться основные, условно разрешенные и вспомогательные виды разрешенного использования земельных участков и объектов капитального строительства.

2. Изменение одного вида разрешенного использования земельных участков и объектов капитального строительства на другой вид такого использования осуществляется в соответствии с градостроительным регламентом при условии соблюдения требований технических регламентов.

3. Основные и вспомогательные виды разрешенного использования земельных участков и объектов капитального строительства правообладателями земельных участков и объектов капитального строительства, за исключением органов государственной власти, органов местного самоуправления, государственных и муниципальных учреждений, государственных и муниципальных унитарных предприятий, выбираются самостоятельно без дополнительных разрешений и согласования.

4. Решения об изменении одного вида разрешенного использования земельных участков и объектов капитального строительства, расположенных на землях, на которые действие градостроительных регламентов не

распространяется или для которых градостроительные регламенты не устанавливаются, на другой вид такого использования принимаются в соответствии с федеральными законами.

11. Предоставление разрешения на условно разрешенный вид использования земельного участка или объекта капитального строительства

1. Физическое или юридическое лицо, заинтересованное в предоставлении разрешения на условно разрешенный вид использования земельного участка или объекта капитального строительства (далее - разрешение на условно разрешенный вид использования), направляет заявление о предоставлении разрешения на условно разрешенный вид использования в Комиссию. Заявление о предоставлении разрешения на условно разрешенный вид использования может быть направлено в форме электронного документа, подписанного электронной подписью в соответствии с требованиями Федерального закона от 06.04.2011 № 63-ФЗ «Об электронной подписи».

2. Порядок предоставления разрешения на условно разрешенный вид использования земельного участка или объекта капитального строительства определен статьей 39 ГрК РФ.

3. Проект решения о предоставлении разрешения на условно разрешенный вид использования подлежит рассмотрению на общественных обсуждениях или публичных слушаниях, проводимых в порядке, установленном статьей 5.1 ГрК РФ, с учетом положений статьи 39 ГрК РФ.

12. Предоставление разрешения на отклонение от предельных параметров разрешенного строительства, реконструкции объектов капитального строительства

1. Правообладатели земельных участков, размеры которых меньше установленных градостроительным регламентом минимальных размеров земельных участков либо конфигурация, инженерно-геологические или иные характеристики которых неблагоприятны для застройки, вправе обратиться за разрешениями на отклонение от предельных параметров разрешенного

строительства, реконструкции объектов капитального строительства (далее также – разрешение на отклонение от предельных параметров).

2. Правообладатели земельных участков вправе обратиться за разрешениями на отклонение от предельных параметров разрешенного строительства, реконструкции объектов капитального строительства, если такое отклонение необходимо в целях однократного изменения одного или нескольких предельных параметров разрешенного строительства, реконструкции объектов капитального строительства, установленных градостроительным регламентом для конкретной территориальной зоны, не более чем на десять процентов.

3. Порядок предоставления разрешения на отклонение от предельных параметров определен статьей 40 ГрК РФ.

4. Проект решения о предоставлении разрешения на отклонение от предельных параметров подлежит рассмотрению на общественных обсуждениях или публичных слушаниях, проводимых в порядке, установленном статьей 5.1 ГрК РФ, с учетом положений статьи 39 ГрК РФ, за исключением случая, указанного в части 1.1 статьи 40 ГрК РФ.

Раздел 4. Положения о подготовке документации по планировке территории органами местного самоуправления

13. Общие положения о подготовке документации по планировке территории органами местного самоуправления

1. Подготовка документации по планировке территории осуществляется в целях обеспечения устойчивого развития территорий, в том числе выделения элементов планировочной структуры, установления границ земельных участков, установления границ зон планируемого размещения объектов капитального строительства.

2. Подготовка документации по планировке территории осуществляется в соответствии с главой 5 ГрК РФ.

3. Состав и содержание документации по планировке территории определяется ГрК РФ.

Раздел 5. Положения о проведении общественных обсуждений или публичных слушаний по вопросам землепользования и застройки

14. Общие положения о порядке проведения общественных обсуждений или публичных слушаний в сфере градостроительной деятельности

1. В целях соблюдения права человека на благоприятные условия жизнедеятельности, прав и законных интересов правообладателей земельных участков и объектов капитального строительства по проектам правил землепользования и застройки, проектам планировки территории, проектам межевания территории, проектам, предусматривающим внесение изменений в один из указанных утвержденных документов, проектам решений о предоставлении разрешения на условно разрешенный вид использования земельного участка или объекта капитального строительства, проектам решений о предоставлении разрешения на отклонение от предельных параметров разрешенного строительства, реконструкции объектов капитального строительства в соответствии с уставом муниципального образования и (или) нормативным правовым актом представительного органа муниципального образования и с учетом положений ГрК РФ проводятся общественные обсуждения или публичные слушания, за исключением случаев, предусмотренных ГрК РФ и другими федеральными законами.

2. Порядок проведения общественных обсуждений или публичных слушаний определяется ГрК РФ, Уставом Троицкого сельского поселения Лискинского муниципального района Воронежской области и (или) нормативным правовым актом представительного органа муниципального образования.

Раздел 6. Положения о внесении изменений в Правила

15. Основания и порядок внесения изменений в Правила

1. Основания для рассмотрения вопроса о внесении изменений в настоящие Правила предусмотрены статьей 33 ГрК РФ.

2. Внесение изменений в Правила осуществляется в порядке, предусмотренном статьями 31 и 32 ГрК РФ, с учетом особенностей, установленных статьей 33 ГрК РФ.

Раздел 7. Положения о регулировании иных вопросов землепользования и застройки

16. Общие принципы регулирования иных вопросов землепользования и застройки на территории Троицкого сельского поселения Лискинского муниципального района Воронежской области

Иные вопросы землепользования и застройки на территории Троицкого сельского поселения Лискинского муниципального района Воронежской области регулируются законодательством Российской Федерации, Воронежской области, муниципальными правовыми актами Троицкого сельского поселения Лискинского муниципального района Воронежской области.

ЧАСТЬ II. КАРТА ГРАДОСТРОИТЕЛЬНОГО ЗОНИРОВАНИЯ

17. Карты градостроительного зонирования

1. Карта градостроительного зонирования территории Троицкого сельского поселения Лискинского муниципального района Воронежской области.



ПРАВИЛА ЗЕМЛЕПОЛЬЗОВАНИЯ И ЗАСТРОЙКИ

Карта градостроительного зонирования Троицкого сельского поселения
Лискинского муниципального района Воронежской области

УСЛОВНЫЕ ОБОЗНАЧЕНИЯ

Территориальные границы	
	Граница сельского поселения
	Граница населенного пункта
Территории, для которых градостроительные регламенты не устанавливаются	
	Сельскохозяйственные угодья в составе земель сельскохозяйственного назначения
	Земли лесного фонда
	Земли, покрытые поверхностными водами

Территориальные зоны

	Ж1	Зона застройки индивидуальными жилыми домами
	ОД	Общественно-деловая зона
	Р1	Зона рекреационного назначения - объектов отдыха
	СХ1	Зона сельскохозяйственного использования в границах населенных пунктов
	СХ2	Зона сельскохозяйственного производства
	СХ3	Зона животноводства
	ИТ1	Зона улиц, дорог, инженерной и транспортной инфраструктуры
	П1	Производственная зона
	СНП	Зона ритуальных объектов
Объекты транспортной инфраструктуры		
		Улично-дорожная сеть населенного пункта



2. Карта градостроительного зонирования с отображением зон с особыми условиями использования территории Троицкого сельского поселения Лискинского муниципального района Воронежской области.

ПРАВИЛА ЗЕМЛЕПОЛЬЗОВАНИЯ И ЗАСТРОЙКИ

Карта градостроительного зонирования с отображением зон с особыми условиями использования территории
Троицкого сельского поселения Лискинского района Воронежской области



2.1. На территории Троицкого сельского поселения Лискинского муниципального района Воронежской области располагаются следующие объекты культурного наследия:

№ п/п	Наименование объекта культурного наследия	Сведения о границах территории объекта культурного наследия	Сведения о границах защитной зоны объекта культурного наследия	Сведения о границах зоны охраны объекта культурного наследия
1	Братская могила № 324	Не установлена	Установлена приказом управления по охране объектов культурного наследия Воронежской области от 06.11.2019 № 71-01-07/267 «Об утверждении графического описания местоположения границ (с перечнем координат характерных точек этих границ) защитных зон объектов культурного наследия, расположенных на территории Воронежской области»	Не установлена

18. Перечень территориальных зон, установленных на карте градостроительного зонирования

1. Порядок установления территориальных зон определен статьей 34 ГрК РФ. На карте градостроительного зонирования установлены следующие виды территориальных зон:

Наименование территориальной зоны	Кодовое обозначение территориальной зоны
Жилые зоны	
Зона застройки индивидуальными жилыми домами	Ж1
Общественно-деловые зоны	
Общественно-деловая зона	ОД

Наименование территориальной зоны	Кодовое обозначение территориальной зоны
Производственные и коммунально-складские зоны	
Производственная зона	П1
Зоны инженерной и транспортной инфраструктуры	
Зона улиц, дорог, инженерной и транспортной инфраструктуры	ИТ1
Зоны сельскохозяйственного использования	
Зона сельскохозяйственного использования в границах населенных пунктов	СХ1
Зона сельскохозяйственного производства	СХ2
Зона животноводства	СХ3
Зоны рекреационного назначения	
Зона рекреационного назначения - объектов отдыха	Р1
Зоны специального назначения	
Зона ритуальных объектов	СН1

2. Сведения о границах территориальных зон, содержащие графическое описание местоположения границ территориальных зон, перечень координат характерных точек границ территориальных зон села Троицкое, являются приложением № 1 к настоящим Правилам.

3. Сведения о границах территориальных зон, содержащие графическое описание местоположения границ территориальных зон, перечень координат характерных точек границ территориальных зон, расположенных за границами населенного пункта на территории Троицкого сельского поселения, являются приложением № 2 к настоящим Правилам.

ЧАСТЬ III. ГРАДОСТРОИТЕЛЬНЫЕ РЕГЛАМЕНТЫ

19. Общие положения о градостроительном регламенте

1. Градостроительным регламентом определяется правовой режим земельных участков, равно как всего, что находится над и под поверхностью земельных участков и используется в процессе их застройки и последующей эксплуатации объектов капитального строительства.

2. Действие градостроительного регламента распространяется в равной мере на все земельные участки и объекты капитального строительства, расположенные в пределах границ территориальной зоны, обозначенной на карте градостроительного зонирования.

3. Земли и земельные участки, на которые действие градостроительных регламентов не распространяется или для которых градостроительные регламенты не устанавливаются, определены статьей 36 ГрК РФ.

20. Виды разрешенного использования

1. Разрешенное использование земельных участков и объектов капитального строительства может быть следующих видов:

- основные виды разрешенного использования;
- условно разрешенные виды использования;
- вспомогательные виды разрешенного использования,

допустимые только в качестве дополнительных по отношению к основным видам разрешенного использования и условно разрешенным видам использования и осуществляемые совместно с ними.

2. Виды разрешенного использования (далее – ВРИ) земельных участков в настоящих Правилах определяются в соответствии с приказом Министерства экономического развития Российской Федерации от 01.09.2014 № 540 «Об утверждении классификатора видов разрешенного использования земельных участков».

21. Градостроительные регламенты территориальных зон

1. Зона застройки индивидуальными жилыми домами – Ж1

№ п/п	Код ВРИ	Наименование ВРИ	Пределы (или) максимальные размеры земельных участков, в том числе их площадь, м ²		Максимальный процент застройки в границах земельного участка	Пределное количество этажей или предельная высота зданий, строений, сооружений	Минимальные отступы от границ земельных участков в целях определения мест допустимого размещения зданий, строений, сооружений, за пределами которых запрещено строительство зданий, строений, сооружений
			min	max			
ОСНОВНЫЕ ВИДЫ РАЗРЕШЕННОГО ИСПОЛЬЗОВАНИЯ ЗЕМЕЛЬНЫХ УЧАСТКОВ И ОБЪЕКТОВ КАПИТАЛЬНОГО СТРОИТЕЛЬСТВА							
1	2.1	Для индивидуального жилищного строительства	300	3000	50%	3 этажа	3 метра
2	2.3	Блокированная жилая застройка	80	3000	50%	3 этажа	3 метра; 0 метров – при примыкании к соседним зданиям
3	2.2	Для ведения личного подсобного хозяйства (приусадебный земельный участок)	300	5000	30%	3 этажа	3 метра
4	13.1	Ведение огородничества	100	4500	0%	не подлежат установлению	
5	13.2	Ведение садоводства	600	2000	30%	3 этажа	3 метра
6	1.19	Сенокосение	600	50000	0%	не подлежат установлению	
7	1.20	Выпас сельскохозяйственных животных	300	50000	0%	не подлежат установлению	
8	3.1.1	Предоставление коммунальных услуг	не подлежит установлению	5000		не подлежит установлению	
9	3.1.2	Административные здания организаций, обеспечивающих предоставление коммунальных услуг	не подлежат установлению		60%	3 этажа	3 метра
10	3.2.2	Оказание социальной помощи населению	не подлежит установлению		60%	3 этажа	3 метра
11	3.2.3	Оказание услуг связи	не подлежат установлению		60%	3 этажа	3 метра
12	3.4.1	Амбулаторно-поликлиническое обслуживание	не подлежат установлению		60%	3 этажа	3 метра

№ п/п	Код ВРИ	Наименование ВРИ	Предельные (минимальные и (или) максимальные) размеры земельных участков, в том числе их площадь, м ²		Максимальный процент застройки в границах земельного участка	Предельное количество этажей или предельная высота зданий, строений, сооружений	Минимальные отступы от границ земельных участков в целях определения мест допустимого размещения зданий, строений, сооружений, за пределами которых застройка запрещена
			min	max			
13	3.5.1	Дошкольное, начальное и среднее общее образование	не подлежат установлению			4 этажа	3 метра
14	3.6.2.	Парки культуры и отдыха	не подлежат установлению				
15	5.1.3	Площадки для занятий спортом	не подлежат установлению				
16	9.3	Историко-культурная деятельность	не подлежат установлению				
17	11.0	Водные объекты	градостроительный регламент не устанавливается				
18	11.1	Общее пользование водными объектами	не подлежат установлению				
19	12.0.1	Улично-дорожная сеть	действие градостроительного регламента не распространяется				
20	12.0.2	Благоустройство территории	действие градостроительного регламента не распространяется				
УСЛОВНО РАЗРЕШЕННЫЕ ВИДЫ ИСПОЛЬЗОВАНИЯ ЗЕМЕЛЬНЫХ УЧАСТКОВ И ОБЪЕКТОВ КАПИТАЛЬНОГО СТРОИТЕЛЬСТВА							
21	2.1.1	Малоэтажная многоквартирная жилая застройка	600	не подлежит установлению	45%	4 этажа	6 метров
22	2.7.1	Хранение автотранспорта	не подлежат установлению				
23	3.2.4	Общественные здания	600	не подлежит установлению	45%	4 этажа	6 метров
24	3.3	Бытовое обслуживание	200	5000	60%	3 этажа	3 метра
25	3.6.1	Объекты культурно-досуговой деятельности	200	5000	60%	3 этажа	3 метра
26	3.7.1	Осуществление религиозных обрядов	не подлежат установлению				3 метра
27	3.8.1	Государственное управление	не подлежат установлению		60%	4 этажа	3 метра
28	3.10.1	Амбулаторное ветеринарное обслуживание	200	5000	60%	3 этажа	3 метра
29	4.1	Деловое управление	не подлежат установлению		60%	4 этажа	3 метра
30	4.4	Магазины	200	5000	60%	3 этажа	3 метра
31	4.5	Банковская и страховая деятельность	не подлежат установлению		60%	3 этажа	3 метра

№ п/п	Код ВРИ	Наименование ВРИ	Предельные (минимальные и (или) максимальные) размеры земельных участков, в том числе их площадь, м ²		Максимальный процент застройки в границах земельного участка	Предельное количество этажей или предельная высота зданий, строений, сооружений	Минимальные отступы от границ земельных участков в целях определения мест допустимого размещения зданий, строений, сооружений, за пределами которых запрещено строительство зданий, строений, сооружений
			min	max			
32	4.6	Общественное питание	200	5000	50%	3 этажа	3 метра
33	4.7	Гостиничное обслуживание	600	не подлежит установлению	45%	4 этажа	6 метров
34	4.9	Служебные гаражи	не подлежит установлению	5000	60%	не подлежит установлению	3 метра
35	5.1.2	Обеспечение занятий спортом в помещениях	не подлежат установлению		45%	не подлежит установлению	3 метра
36	6.4	Пищевая промышленность	не подлежит установлению	5000	не подлежат установлению	15 метров	3 метра
37	8.3	Обеспечение внутреннего правопорядка	не подлежат установлению				3 метра

Ограничения использования земельных участков и объектов капитального строительства, устанавливаемые в соответствии с законодательством Российской Федерации, определяются пунктом 22 настоящих Правил.

2. Общественно-деловая зона – ОД

№ п/п	Код ВРИ	Наименование ВРИ	Предельные (минимальные и (или) максимальные) размеры земельных участков, в том числе их площадь, м ²		Максимальный процент застройки в границах земельного участка	Предельное количество этажей или предельная высота зданий, строений, сооружений	Минимальные отступы от границ земельных участков в целях определения мест допустимого размещения зданий, строений, сооружений, за пределами которых запрещено строительство зданий, строений, сооружений
			min	max			
1	3.1.1	Предоставление коммунальных услуг	не подлежит установлению	5000	не подлежат установлению		

ОСНОВНЫЕ ВИДЫ РАЗРЕШЕННОГО ИСПОЛЬЗОВАНИЯ ЗЕМЕЛЬНЫХ УЧАСТКОВ И ОБЪЕКТОВ КАПИТАЛЬНОГО СТРОИТЕЛЬСТВА

№ п/п	Код ВРИ	Наименование ВРИ	Предельные (минимальные и (или) максимальные) размеры земельных участков, в том числе их площадь, м ²		Максимальный процент застройки в границах земельного участка	Предельное количество этажей или предельная высота зданий, строений, сооружений	Минимальные отступы от границ земельных участков в целях определения мест допустимого размещения зданий, строений, сооружений, за пределами которых запрещено строительство зданий, строений, сооружений
			min	max			
2	3.1.2	Административные здания организаций, обеспечивающих предоставление коммунальных услуг	не подлежат установлению		60%	не подлежит установлению	3 метра
3	3.2.2	Оказание социальной помощи населению	не подлежат установлению		60%	не подлежит установлению	6 метров
4	3.2.3	Оказание услуг связи	не подлежат установлению		60%	не подлежит установлению	6 метров
5	3.2.4	Общественная	600	не подлежит установлению	не подлежат установлению	не подлежит установлению	6 метров
6	3.3	Бытовое обслуживание	200	не подлежит установлению	не подлежат установлению	не подлежит установлению	6 метров
7	3.4.1	Амбулаторно-поликлиническое обслуживание	не подлежат установлению				
8	3.4.2	Стационарное медицинское обслуживание	не подлежат установлению		45%	не подлежит установлению	6 метров
9	3.5.1	Дошкольное, начальное и среднее общее образование	не подлежат установлению			4 этажа	6 метров
10	3.6.1	Объекты культурно-досуговой деятельности	не подлежат установлению		60%	не подлежит установлению	6 метров
11	3.6.2.	Парки культуры и отдыха	не подлежат установлению				
12	3.7.1	Осуществление религиозных обрядов	не подлежат установлению				6 метров
13	3.7.2	Религиозное управление и образование	не подлежат установлению				6 метров
14	3.8.1	Государственное управление	не подлежат установлению		60%	не подлежит установлению	6 метров
15	3.10.1	Амбулаторное ветеринарное обслуживание	не подлежат установлению		60%	3 этажа	3 метра
16	4.1	Деловое управление	не подлежат установлению		50%	не подлежат установлению	6 метров

№ п/п	Код ВРИ	Наименование ВРИ	Предельные (минимальные и (или) максимальные) размеры земельных участков, в том числе их площадь, м ²		Максимальный процент застройки в границах земельного участка	Предельное количество этажей или предельная высота зданий, строений, сооружений	Минимальные отступы от границ земельных участков в целях определения мест допустимого размещения зданий, строений, сооружений, за пределами которых запрещено строительство зданий, строений, сооружений
			min	max			
17	4.3	Рынки	не подлежат установлению		45%	не подлежит установлению	6 метров
18	4.4	Магазины	200	не подлежит установлению	60%	не подлежит установлению	3 метра
19	4.5	Банковская и страховая деятельность	не подлежат установлению		60%	не подлежит установлению	6 метров
20	4.6	Общественное питание	400	не подлежит установлению	50%	не подлежит установлению	6 метров
21	4.7	Гостиничное обслуживание	600	не подлежит установлению	45%	не подлежит установлению	6 метров
22	4.8.1	Развлекательные мероприятия	не подлежат установлению		45%	не подлежит установлению	6 метров
23	4.9	Служебные гаражи	не подлежат установлению				3 метра
24	4.10	Выставочно-ярмарочная деятельность	800	не подлежит установлению	45%	не подлежит установлению	6 метров
25	5.1.1	Обеспечение спортивно-зрелищных мероприятий	не подлежат установлению				6 метров
26	5.1.2	Обеспечение занятий спортом в помещениях	не подлежат установлению		45%	не подлежит установлению	6 метров
27	5.1.3	Площадки для занятий спортом	не подлежат установлению				
28	5.1.4	Оборудованные площадки для занятий спортом	не подлежат установлению				3 метра
29	8.3	Обеспечение внутреннего правопорядка	не подлежат установлению				3 метра
30	9.3	Историко-культурная деятельность	не подлежат установлению				
31	12.0.1	Улично-дорожная сеть	действие градостроительного регламента не распространяется				
32	12.0.2	Благоустройство территории	действие градостроительного регламента не распространяется				
УСЛОВНО РАЗРЕШЕННЫЕ ВИДЫ ИСПОЛЬЗОВАНИЯ ЗЕМЕЛЬНЫХ УЧАСТКОВ И ОБЪЕКТОВ КАПИТАЛЬНОГО СТРОИТЕЛЬСТВА							
33	2.1	Для индивидуального жилищного строительства	300	1000	50%	3 этажа	3 метра

№ п/п	Код ВРИ	Наименование ВРИ	Пределы (или) максимальные (минимальные) размеры земельных участков, в том числе их площадь, м ²		Максимальный процент застройки в границах земельного участка	Пределное количество этажей или предельная высота зданий, строений, сооружений	Минимальные отступы от границ земельных участков в целях определения мест допустимого размещения зданий, строений, сооружений, за пределами которых запрещено строительство зданий, строений, сооружений
			min	max			
34	2.1.1	Малоэтажная многоквартирная жилая застройка	600	не подлежит установлению	45%	4 этажа	6 метров
35	2.2	Для ведения личного подсобного хозяйства (приусадебный земельный участок)	300	5000	40%	3 этажа	3 метра
36	2.3	Блокированная жилая застройка	80	3000	50%	3 этажа	3 метра; 0 метров – при примыкании к соседним зданиям
37	2.6	Многоэтажная жилая застройка	1000	не подлежит установлению	30%	не подлежит установлению	6 метров
38	2.7.1	Хранение автотранспорта	не подлежат установлению				1 метр
39	4.9.1.3	Автомобильные мойки	не подлежат установлению		1 этаж		3 метра
40	6.4	Пищевая промышленность	400	5000	50%	15 метров	3 метра

Ограничения использования земельных участков и объектов капитального строительства, устанавливаемые в соответствии с законодательством Российской Федерации, определяются пунктом 22 настоящих Правил.

3. Производственная зона – III

№ п/п	Код ВРИ	Наименование ВРИ	Предельные (минимальные и (или) максимальные) размеры земельных участков, в том числе их площадь, м ²		Максимальный процент застройки в границах земельного участка	Предельное количество этажей или предельная высота зданий, строений, сооружений	Минимальные отступы от границ земельных участков в целях определения мест допустимого размещения зданий, строений, сооружений, за пределами которых запрещено строительство зданий, строений, сооружений
			min	max			
ОСНОВНЫЕ ВИДЫ РАЗРЕШЕННОГО ИСПОЛЬЗОВАНИЯ ЗЕМЕЛЬНЫХ УЧАСТКОВ И ОБЪЕКТОВ КАПИТАЛЬНОГО СТРОИТЕЛЬСТВА							
1	1.15	Хранение и переработка сельскохозяйственной продукции	не подлежат установлению				3 метра
2	1.18	Обеспечение сельскохозяйственного производства	не подлежат установлению				3 метра
3	3.1	Коммунальное обслуживание	не подлежат установлению				
4	6.4	Пищевая промышленность	не подлежат установлению				3 метра
5	6.6	Строительная промышленность	не подлежат установлению				3 метра
6	6.8	Связь	не подлежат установлению				3 метра
7	6.9	Склады	не подлежат установлению		60%		3 метра
8	6.9.1	Складские площадки	не подлежат установлению			не подлежит установлению	3 метра
9	3.3	Бытовое обслуживание	200	не подлежит установлению	60%	не подлежит установлению	3 метра
10	4.1	Деловое управление	не подлежат установлению			не подлежит установлению	3 метра
11	4.4	Магазины	200	не подлежит установлению	50%	не подлежит установлению	3 метра
12	4.6	Общественное питание	400	не подлежит установлению	50%	не подлежит установлению	3 метра
13	4.9	Служебные гаражи	не подлежат установлению				3 метра
14	4.9.1.1	Заправка транспортных средств	не подлежат установлению				3 метра
15	4.9.1.3	Автомобильные мойки	не подлежат установлению				3 метра
16	4.9.1.4	Ремонт автомобилей	не подлежат установлению				3 метра
17	8.3	Обеспечение внутреннего правопорядка	не подлежат установлению				3 метра

№ п/п	Код ВРИ	Наименование ВРИ	Пределные (минимальные и (или) максимальные) размеры земельных участков, в том числе их площадь, м ²		Максимальный процент застройки в границах земельного участка	Предельное количество этажей или предельная высота зданий, строений, сооружений	Минимальные отступы от границ земельных участков в целях определения мест допустимого размещения зданий, строений, сооружений, за пределами которых запрещено строительство зданий, строений, сооружений
			min	max			
18	12.0.1	Улично-дорожная сеть	действие градостроительного регламента не распространяется				
19	12.0.2	Благоустройство территории	действие градостроительного регламента не распространяется				
УСЛОВНО РАЗРЕШЕННЫЕ ВИДЫ ИСПОЛЬЗОВАНИЯ ЗЕМЕЛЬНЫХ УЧАСТКОВ И ОБЪЕКТОВ КАПИТАЛЬНОГО СТРОИТЕЛЬСТВА							
20	3.5.2	Среднее и высшее профессиональное образование	800	не подлежит установлению	45%	не подлежит установлению	3 метра
21	4.7	Гостиничное обслуживание	600	не подлежит установлению	45%	не подлежит установлению	3 метра
22	4.10	Выставочно-ярмарочная деятельность	800	не подлежит установлению	45%	не подлежит установлению	6 метров
23	5.1.2	Обеспечение занятий спортом в помещениях	не подлежат установлению		45%	не подлежит установлению	3 метра
24	3.4.1	Амбулаторно-поликлиническое обслуживание	не подлежат установлению			3 этажа	3 метра

Ограничения использования земельных участков и объектов капитального строительства, устанавливаемые в соответствии с законодательством Российской Федерации, определяются пунктом 22 настоящих Правил.

4. Зона улиц, дорог, инженерной и транспортной инфраструктуры – ИТ1

№ п/п	Код ВРИ	Наименование ВРИ	Предельные (минимальные и (или) максимальные) размеры земельных участков, в том числе их площадь, м ²		Максимальный процент застройки в границах земельного участка	Предельное количество этажей или предельная высота зданий, строений, сооружений	Минимальные отступы от границ земельных участков в целях определения мест допустимого размещения зданий, строений, сооружений, за пределами которых запрещено строительство зданий, строений, сооружений
			min	max			
ОСНОВНЫЕ ВИДЫ РАЗРЕШЕННОГО ИСПОЛЬЗОВАНИЯ ЗЕМЕЛЬНЫХ УЧАСТКОВ И ОБЪЕКТОВ КАПИТАЛЬНОГО СТРОИТЕЛЬСТВА							
1	7.2	Автомобильный транспорт	не подлежат установлению				3 метра
2	3.1.1	Предоставление коммунальных услуг	не подлежат установлению				
3	6.8	Связь	не подлежат установлению				3 метра
4	6.7	Энергетика	не подлежат установлению				3 метра
5	8.3	Обеспечение внутреннего правопорядка	не подлежат установлению				3 метра
6	11.3	Гидротехнические сооружения	не подлежат установлению				3 метра
7	12.0.1	Улично-дорожная сеть	не подлежат установлению				
УСЛОВНО РАЗРЕШЕННЫЕ ВИДЫ ИСПОЛЬЗОВАНИЯ ЗЕМЕЛЬНЫХ УЧАСТКОВ И ОБЪЕКТОВ КАПИТАЛЬНОГО СТРОИТЕЛЬСТВА							
8	2.7.1	Хранение автотранспорта	не подлежат установлению				1 метр
9	4.9.1	Объекты дорожного сервиса	не подлежат установлению				3 метра

Ограничения использования земельных участков и объектов капитального строительства, устанавливаемые в соответствии с законодательством Российской Федерации, определяются пунктом 22 настоящих Правил.

5. Зона сельскохозяйственного использования в границах населенных пунктов – СХ1

№ п/п	Код ВРИ	Наименование ВРИ	Пределные (минимальные и (или) максимальные) размеры земельных участков, в том числе их площадь, м ²		Максимальный процент застройки в границах земельного участка	Пределное количество этажей или предельная высота зданий, строений, сооружений	Минимальные отступы от границ земельных участков в целях определения мест допустимого размещения зданий, строений, сооружений, за пределами которых запрещено строительство зданий, строений, сооружений
			min	max			
ОСНОВНЫЕ ВИДЫ РАЗРЕШЕННОГО ИСПОЛЬЗОВАНИЯ ЗЕМЕЛЬНЫХ УЧАСТКОВ И ОБЪЕКТОВ КАПИТАЛЬНОГО СТРОИТЕЛЬСТВА							
1	1.2	Выращивание зерновых и иных сельскохозяйственных культур	не подлежат установлению				
2	1.3	Овощеводство	не подлежат установлению				
3	1.4	Выращивание тонизирующих, лекарственных, цветочных культур	не подлежат установлению				
4	1.5	Садоводство	не подлежат установлению				
5	1.12	Пчеловодство	не подлежат установлению				
6	1.13	Рыбоводство	не подлежат установлению				
7	1.14	Научное обеспечение сельского хозяйства	не подлежат установлению				
8	1.16	Ведение личного подсобного хозяйства на полевых участках	не подлежат установлению				
9	1.17	Питомники	не подлежат установлению				
10	1.19	Сенокосение	не подлежат установлению				
11	1.20	Выпас сельскохозяйственных животных	не подлежат установлению				
12	3.1.1	Предоставление коммунальных услуг	не подлежат установлению				
13	11.0	Водные объекты	градостроительный регламент не устанавливается				
14	11.1	Общее пользование водными объектами	не подлежат установлению				
15	12.0	Земельные участки (территории) общего пользования	действие градостроительного регламента не распространяется				
16	13.1	Ведение огородничества	100	4500	0%		не подлежат установлению

№ п/п	Код ВРИ	Наименование ВРИ	Пределные (минимальные и (или) максимальные) размеры земельных участков, в том числе их площадь, м ²		Максимальный процент застройки в границах земельного участка	Пределное количество этажей или предельная высота зданий, строений, сооружений	Минимальные отступы от границ земельных участков в целях определения мест допустимого размещения зданий, строений, сооружений за пределами которых запрещено строительство зданий, строений, сооружений
			min	max			
УСЛОВНО РАЗРЕШЕННЫЕ ВИДЫ ИСПОЛЬЗОВАНИЯ ЗЕМЕЛЬНЫХ УЧАСТКОВ И ОБЪЕКТОВ КАПИТАЛЬНОГО СТРОИТЕЛЬСТВА							
17	1.15	Хранение и переработка сельскохозяйственной продукции	не подлежат установлению				3 метра
18	5.4	Причалы для маломерных судов	не подлежат установлению				
19	6.8	Связь	не подлежат установлению				3 метра

Ограничения использования земельных участков и объектов капитального строительства, устанавливаемые в соответствии с законодательством Российской Федерации, определяются пунктом 22 настоящих Правил.

6. Зона сельскохозяйственного производства – СХ2

№ п/п	Код ВРИ	Наименование ВРИ	Пределные (минимальные и (или) максимальные) размеры земельных участков, в том числе их площадь, м ²		Максимальный процент застройки в границах земельного участка	Пределное количество этажей или предельная высота зданий, строений, сооружений	Минимальные отступы от границ земельных участков в целях определения мест допустимого размещения зданий, строений, сооружений за пределами которых запрещено строительство зданий, строений, сооружений
			min	max			
ОСНОВНЫЕ ВИДЫ РАЗРЕШЕННОГО ИСПОЛЬЗОВАНИЯ ЗЕМЕЛЬНЫХ УЧАСТКОВ И ОБЪЕКТОВ КАПИТАЛЬНОГО СТРОИТЕЛЬСТВА							
1	1.1	Растениеводство	не подлежат установлению				
2	1.12	Пчеловодство	не подлежат установлению				

№ п/п	Код ВРИ	Наименование ВРИ	Пределы (минимальные и (или) максимальные) размеры земельных участков, в том числе их площадь, м ²		Максимальный процент застройки в границах земельного участка	Пределное количество этажей или предельная высота зданий, строений, сооружений за пределами которых запрещено строительство зданий, строений, сооружений	Минимальные отступы от границ земельных участков в целях определения мест допустимого размещения зданий, строений, сооружений, за пределами которых запрещено строительство зданий, строений, сооружений
			min	max			
3	1.13	Рыбоводство	не подлежат установлению				
4	1.15	Хранение и переработка сельскохозяйственной продукции	не подлежат установлению				3 метра
5	1.16	Ведение личного подсобного хозяйства на полевых участках	не подлежат установлению				
6	1.17	Питомники	не подлежат установлению				
7	1.18	Обеспечение сельскохозяйственного производства	не подлежат установлению				3 метра
8	3.1.1	Предоставление коммунальных услуг	не подлежат установлению				
9	3.9.3	Проведение научных испытаний	не подлежат установлению				3 метра
10	4.1	Деловое управление	не подлежат установлению		50%	не подлежит установлению	3 метра
11	4.4	Магазины	не подлежат установлению 5000		50%	не подлежит установлению	3 метра
12	4.9.1.1	Заправка транспортных средств	не подлежат установлению				3 метра
13	6.9	Склады	не подлежат установлению				3 метра
14	6.9.1	Складские площадки	не подлежат установлению		60%	не подлежит установлению	3 метра
15	8.3	Обеспечение внутреннего правопорядка	не подлежат установлению				3 метра
16	9.3	Историко-культурная деятельность	не подлежат установлению				
17	11.1	Общее пользование водными объектами	не подлежат установлению				
18	12.0	Земельные участки (территории) общего	действие градостроительного регламента не распространяется				

№ п/п	Код ВРИ	Наименование ВРИ	Пределные (минимальные и (или) максимальные) размеры земельных участков, в том числе их площадь, м ²		Максимальный процент застройки в границах земельного участка	Пределное количество этажей или предельная высота зданий, строений, сооружений	Минимальные отступы от границ земельных участков в целях определения мест допустимого размещения зданий, строений, сооружений за пределами которых запрещено строительство зданий, строений, сооружений
			min	max			
		пользования					
УСЛОВНО РАЗРЕШЕННЫЕ ВИДЫ ИСПОЛЬЗОВАНИЯ ЗЕМЕЛЬНЫХ УЧАСТКОВ И ОБЪЕКТОВ КАПИТАЛЬНОГО СТРОИТЕЛЬСТВА							
19	1.7	Животноводство	не подлежат установлению				3 метра
20	5.3	Охота и рыбалка	не подлежат установлению				
21	6.4	Пищевая промышленность	не подлежат установлению				3 метра
22	6.8	Связь	не подлежат установлению				3 метра
23	11.2	Специальное пользование водными объектами	не подлежат установлению				
24	11.3	Гидротехнические сооружения	не подлежат установлению				3 метра

Ограничения использования земельных участков и объектов капитального строительства, устанавливаемые в соответствии с законодательством Российской Федерации, определяются пунктом 22 настоящих Правил.

7. Зона животноводства – СХЗ

№ п/п	Код ВРИ	Наименование ВРИ	Предельные (минимальные и (или) максимальные) размеры земельных участков, в том числе их площадь, м ²		Максимальный процент застройки в границах земельного участка	Предельное количество этажей или предельная высота зданий, строений, сооружений	Минимальные отступы от границ земельных участков в целях определения мест допустимого размещения зданий, строений, сооружений, за пределами которых запрещено строительство зданий, строений, сооружений
			min	max			
ОСНОВНЫЕ ВИДЫ РАЗРЕШЕННОГО ИСПОЛЬЗОВАНИЯ ЗЕМЕЛЬНЫХ УЧАСТКОВ И ОБЪЕКТОВ КАПИТАЛЬНОГО СТРОИТЕЛЬСТВА							
1	1.7	Животноводство	не подлежат установлению				
2	1.8	Скотоводство	не подлежат установлению				3 метра
3	1.9	Звероводство	не подлежат установлению				3 метра
4	1.10	Птицеводство	не подлежат установлению				3 метра
5	1.11	Свиноводство	не подлежат установлению				3 метра
6	1.15	Хранение и переработка сельскохозяйственной продукции	не подлежат установлению				3 метра
7	1.18	Обеспечение сельскохозяйственного производства	не подлежат установлению				3 метра
8	1.19	Сенокосение	не подлежат установлению				
9	1.20	Выпас сельскохозяйственных животных	не подлежат установлению				
10	3.1.1	Предоставление коммунальных услуг	не подлежат установлению				
УСЛОВНО РАЗРЕШЕННЫЕ ВИДЫ ИСПОЛЬЗОВАНИЯ ЗЕМЕЛЬНЫХ УЧАСТКОВ И ОБЪЕКТОВ КАПИТАЛЬНОГО СТРОИТЕЛЬСТВА							
11	4.9.1.1	Заправка транспортных средств	не подлежат установлению			1 этаж	3 метра
12	6.9	Склады	не подлежат установлению		60%	не подлежит установлению	3 метра
13	6.9.1	Складские площадки	не подлежат установлению				

Ограничения использования земельных участков и объектов капитального строительства, устанавливаемые в соответствии с законодательством Российской Федерации, определяются пунктом 22 настоящих Правил.

8. Зона рекреационного назначения - объектов отдыха - Р1

№ п/п	Код ВРИ	Наименование ВРИ	Пределы (минимальные и (или) максимальные) размеры земельных участков, в том числе их площадь, м ²		Максимальный процент застройки в границах земельного участка	Пределное количество этажей или предельная высота зданий, строений, сооружений	Минимальные отступы от границ земельных участков в целях определения мест допустимого размещения зданий, строений, сооружений, за пределами которых запрещено строительство зданий, строений, сооружений
			min	max			
ОСНОВНЫЕ ВИДЫ РАЗРЕШЕННОГО ИСПОЛЬЗОВАНИЯ ЗЕМЕЛЬНЫХ УЧАСТКОВ И ОБЪЕКТОВ КАПИТАЛЬНОГО СТРОИТЕЛЬСТВА							
1	3.6.2.	Парки культуры и отдыха	не подлежат установлению				
2	5.1.3	Площадки для занятий спортом	не подлежат установлению				
3	5.1.5	Водный спорт	не подлежат установлению				3 метра
4	5.2	Природно-познавательный туризм	не подлежат установлению				
5	5.4	Причалы для маломерных судов	не подлежат установлению				
6	9.1	Охрана природных территорий	не подлежат установлению				
7	9.3	Историко-культурная деятельность	не подлежат установлению				
8	11.1	Общее пользование водными объектами	не подлежат установлению				
9	12.0.2	Благоустройство территории	действие градостроительного регламента не распространяется				
10	3.1.1	Предоставление коммунальных услуг	не подлежат установлению				
11	8.3	Обеспечение внутреннего правопорядка	не подлежат установлению				3 метра
УСЛОВНО РАЗРЕШЕННЫЕ ВИДЫ ИСПОЛЬЗОВАНИЯ ЗЕМЕЛЬНЫХ УЧАСТКОВ И ОБЪЕКТОВ КАПИТАЛЬНОГО СТРОИТЕЛЬСТВА							
12	3.6.1	Объекты культурно-досуговой деятельности	200	3000	45%	не подлежит установлению	3 метра
13	3.7.1	Осуществление религиозных обрядов	не подлежат установлению				3 метра
14	4.6	Общественное питание	200	1000	50%	не подлежит установлению	3 метра
15	4.8.1	Развлекательные мероприятия	200	3000	45%	не подлежит установлению	3 метра
16	5.1.4	Оборудованные площадки для занятий спортом	не подлежат установлению				3 метра

Ограничения использования земельных участков и объектов капитального строительства, устанавливаемые в соответствии с законодательством Российской Федерации, определяются пунктом 22 настоящих Правил.

9. Зона ритуальных объектов - СН1

№ п/п	Код ВРИ	Наименование ВРИ	Предельные (минимальные и (или) максимальные) размеры земельных участков, в том числе их площадь, м ²		Максимальный процент застройки в границах земельного участка	Предельное количество этажей или предельная высота зданий, строений, сооружений	Минимальные отступы от границ земельных участков в целях определения мест допустимого размещения зданий, строений, сооружений, за пределами которых запрещено строительство зданий, строений, сооружений	
			min	max				
ОСНОВНЫЕ ВИДЫ РАЗРЕШЕННОГО ИСПОЛЬЗОВАНИЯ ЗЕМЕЛЬНЫХ УЧАСТКОВ И ОБЪЕКТОВ КАПИТАЛЬНОГО СТРОИТЕЛЬСТВА								
1	12.1	Ритуальная деятельность	не подлежит установлению	400000	не подлежат установлению		3 метра	
2	9.3	Историко-культурная деятельность	не подлежит установлению					
3	12.0.2	Земельные участки (территории) общего пользования	действие градостроительного регламента не распространяется					
4	3.1.1	Предоставление коммунальных услуг	не подлежат установлению					
УСЛОВНО РАЗРЕШЕННЫЕ ВИДЫ ИСПОЛЬЗОВАНИЯ ЗЕМЕЛЬНЫХ УЧАСТКОВ И ОБЪЕКТОВ КАПИТАЛЬНОГО СТРОИТЕЛЬСТВА								
6	3.7.1	Осуществление религиозных обрядов	не подлежат установлению					3 метра

Ограничения использования земельных участков и объектов капитального строительства, устанавливаемые в соответствии с законодательством Российской Федерации, определяются пунктом 22 настоящих Правил.

22. Ограничения использования земельных участков и объектов капитального строительства, устанавливаемые в соответствии с законодательством Российской Федерации

1. На территории Троицкого сельского поселения Лискинского муниципального района Воронежской области располагаются следующие зоны с особыми условиями использования территории:

- защитная зона объекта культурного наследия;
- охранный зона объектов электроэнергетики (объектов электросетевого хозяйства и объектов по производству электрической энергии);
- охранный зона трубопроводов (газопроводов, нефтепроводов и нефтепродуктопроводов, аммиакопроводов);
- водоохранная (рыбоохранная) зона;
- прибрежная защитная полоса;
- зоны санитарной охраны источников питьевого и хозяйственно-бытового водоснабжения, а также устанавливаемые в случаях, предусмотренных Водным кодексом Российской Федерации, в отношении подземных водных объектов зоны специальной охраны;
- санитарно-защитная зона;
- зона наблюдения.

2. Ограничения для зон с особыми условиями использования территории установлены в соответствии с действующими нормативами.

№ п/п	Вид зоны	Ограничения в использовании земельных участков и объектов капитального строительства	Основания установления ограничений
1	Защитная зона объекта культурного наследия	Запрещается строительство объектов капитального строительства и их реконструкция, связанная с изменением их параметров (высоты, количества этажей, площади), за исключением строительства и реконструкции линейных объектов.	Приказ управления по охране объектов культурного наследия Воронежской области от 06.11.2019 № 71-01-07/267 «Об утверждении графического описания местоположения границ (с перечнем координат характерных точек этих границ) защитных зон объектов культурного наследия, расположенных на территории Воронежской области»
2	Охранная зона объектов электроэнергетики (объектов электросетевого хозяйства и объектов по производству электрической энергии)	<p>1. В охранных зонах объектов электросетевого хозяйства, размещенных на земельных участках, запрещается осуществлять любые действия, которые могут нарушить безопасную работу объектов электросетевого хозяйства, в том числе привести к их повреждению или уничтожению, и (или) повлечь причинение вреда жизни, здоровью граждан и имуществу физических или юридических лиц, а также повлечь нанесение экологического ущерба и возникновение пожаров, в том числе:</p> <ul style="list-style-type: none"> - набрасывать на провода и опоры воздушных линий электропередачи посторонние предметы, а также подниматься на опоры воздушных линий электропередачи; - размещать любые объекты и предметы (материалы) в пределах созданных в соответствии с требованиями нормативно-технических документов проходов и подъездов для доступа к объектам электросетевого хозяйства, а также проводить любые работы и возводить сооружения, которые могут препятствовать доступу к объектам электросетевого хозяйства, без создания необходимых для такого доступа проходов и подъездов; - находиться в пределах огороженной территории и помещениях распределительных устройств и подстанций, открывать двери и люки распределительных устройств и подстанций, производить переключения и подключения в электрических сетях (указанное 	<p>Постановление Правительства Российской Федерации от 24.02.2009 № 160 «О порядке установления охранных зон объектов электросетевого хозяйства и особых условий использования земельных участков, расположенных в границах таких зон»</p> <p>Постановление Правительства Российской Федерации от 18.11.2013 № 1033 «О порядке установления охранных зон объектов по производству электрической энергии и особых условий использования земельных участков, расположенных в границах таких зон»</p>

требование не распространяется на работников, занятых выполнением разрешённых в установленном порядке работ), разводить огонь в пределах охранных зон вводных и распределительных устройств, подстанций, воздушных линий электропередачи, а также в охранных зонах кабельных линий электропередачи;

- размещать свалки;
- производить работы ударными механизмами, сбрасывать тяжести массой свыше 5 тонн, производить сброс и слив едких и коррозионных веществ и горюче-смазочных материалов (в охранных зонах подземных кабельных линий электропередачи).

2. Для объектов электросетевого хозяйства напряжением свыше 1000 вольт, помимо действий, предусмотренных пунктом 1, запрещается:

- складировать или размещать хранилища любых, в том числе горюче-смазочных материалов;

- размещать детские и спортивные площадки, стадионы, рынки, торговые точки, полевые станы, загоны для скота, гаражи и стоянки всех видов машин и механизмов, проводить любые мероприятия, связанные с большим скоплением людей, не занятых выполнением разрешённых в установленном порядке работ (в охранных зонах воздушных линий электропередачи);

- использовать (запускать) любые летательные аппараты, в том числе воздушных змеев, спортивные модели летательных аппаратов (в охранных зонах воздушных линий электропередачи);

- бросать якоря с судов и осуществлять их проход с отданными якорями, цепями, лотами, волокушами и тралами (в охранных зонах подводных кабельных линий электропередачи);

- осуществлять проход судов с поднятыми стрелами кранов и других механизмов (в охранных зонах воздушных линий электропередачи).

	<p>3. Без письменного разрешения сетевой организации запрещается:</p> <ul style="list-style-type: none"> - строительство, капитальный ремонт, реконструкция или снос зданий и сооружений; - горные, взрывные, мелиоративные работы, в том числе связанные с временным затоплением земель; - посадка и вырубка деревьев и кустарников; - дноуглубительные, землечерпальные и погрузочно-разгрузочные работы, добыча рыбы, других водных животных и растений придонными орудиями лова, устройство водопоев, колка и заготовка льда (в охранных зонах подводных кабельных линий электропередачи); - проход судов, у которых расстояние по вертикали от верхнего крайнего габарита с грузом или без груза до нижней точки провеса проводов переходов воздушных линий электропередачи через водоёмы менее минимально допустимого расстояния, в том числе с учётом максимального уровня подъёма воды при паводке; - проезд машин и механизмов, имеющих общую высоту с грузом или без груза от поверхности дороги более 4,5 метра (в охранных зонах воздушных линий электропередачи); - земляные работы на глубине более 0,3 метра (на вспахиваемых землях на глубине более 0,45 метра), а также планировка грунта (в охранных зонах подземных кабельных линий электропередачи); - полив сельскохозяйственных культур в случае, если высота струи воды может составить свыше 3 метров (в охранных зонах воздушных линий электропередачи); - полевые сельскохозяйственные работы с применением сельскохозяйственных машин и оборудования высотой более 4 метров (в охранных зонах воздушных линий электропередачи) или полевые сельскохозяйственные работы, связанные с вспашкой земли (в охранных зонах кабельных линий электропередачи). <p>4. Для объектов электросетевого хозяйства напряжением до 1000 вольт, помимо действий, предусмотренных пунктом 3, без</p>
--	---

письменного решения о согласовании сетевых организаций запрещается:

- размещать детские и спортивные площадки, стадионы, рынки, торговые точки, полевые станы, загоны для скота, гаражи и стоянки всех видов машин и механизмов, садовые, огородные земельные участки и иные объекты недвижимости, расположенные в границах территории ведения гражданами садоводства или огородничества для собственных нужд объекты жилищного строительства, в том числе индивидуального (в охранных зонах воздушных линий электропередачи);
- складировать или размещать хранилища любых, в том числе горюче-смазочных материалов;
- устраивать причалы для стоянки судов, барж и плавучих кранов, бросать якоря с судов и осуществлять их проход с отданными якорями, цепями, лотами, волокушами и трапами (в охранных зонах подводных кабельных линий электропередачи).

5. В охранных зонах объектов по производству электрической энергии запрещается осуществлять действия, которые могут нарушить безопасную работу объектов, в том числе привести к их повреждению или уничтожению и (или) повлечь причинение вреда жизни, здоровью граждан и имуществу физических или юридических лиц, а также нанесение вреда окружающей среде и возникновение пожаров и чрезвычайных ситуаций, а именно:

- убирать, перемещать, засыпать и повреждать предупреждающие знаки;
- размещать кладбища, скотомогильники, захоронения отходов производства и потребления, радиоактивных, химических, взрывчатых, токсичных, отравляющих и ядовитых веществ;
- производить сброс и слив едких и коррозионных веществ, в том числе растворов кислот, щелочей и солей, а также горюче-смазочных материалов;
- разводить огонь и размещать какие-либо открытые или закрытые

		<p>источники огня;</p> <ul style="list-style-type: none"> - проводить работы, размещать объекты и предметы, возводить сооружения, которые могут препятствовать доступу к объектам, без создания необходимых для такого доступа проходов и подъездов; - производить работы ударными механизмами, сбрасывать тяжести массой свыше 5 тонн; - складировать любые материалы, в том числе взрывоопасные, пожароопасные и горюче-смазочные. <p>6. Без письменного согласования владельцев объектов запрещается:</p> <ul style="list-style-type: none"> - размещать детские и спортивные площадки, стадионы, рынки, торговые точки, полевые станы, загоны для скота, гаражи и стоянки всех видов машин и механизмов; - проводить любые мероприятия, связанные с пребыванием людей, не занятых выполнением работ, разрешенных в установленном порядке; - осуществлять горные, взрывные, мелиоративные работы, в том числе связанные с временным затоплением земель. 	
3	<p>Охранная зона трубопроводов (газопроводов, нефтепроводов и нефтепродуктопроводов, аммиакопроводов)</p>	<p>1. В охранных зонах трубопроводов запрещается производить всякого рода действия, могущие нарушить нормальную эксплуатацию трубопроводов либо привести к их повреждению, в частности:</p> <ul style="list-style-type: none"> - перемещать, засыпать и ломать опознавательные и сигнальные знаки, контрольно - измерительные пункты; - открывать люки, калитки и двери необслуживаемых усилительных пунктов кабельной связи, ограждений узлов линейной арматуры, станций катодной и дренажной защиты, линейных и смотровых колодцев и других линейных устройств, открывать и закрывать краны и задвижки, отключать или включать средства связи, энергоснабжения и телемеханики трубопроводов; - устраивать всякого рода свалки, выливать растворы кислот, солей и щелочей; - разрушать берегоукрепительные сооружения, водопропускные 	<p>Федеральный закон от 31.03.1999 № 69-ФЗ «О газоснабжении в Российской Федерации»</p> <p>«Правила охраны магистральных трубопроводов», утвержденные Минтопэнерго РФ 29.04.1992, Постановлением Госгортехнадзора РФ от 22.04.1992 № 9</p> <p>Постановление Госгортехнадзора РФ от 23.11.1994 № 61 «О распространении «Правил охраны магистральных трубопроводов» на магистральные аммиакопроводы»</p> <p>Постановлении Правительства Российской Федерации</p>

	<p>устройства, земляные и иные сооружения (устройства), предохраняющие трубопроводы от разрушения, а прилегающую территорию и окружающую местность - от аварийного разлива транспортируемой продукции;</p> <ul style="list-style-type: none"> - бросать якоря, проходить с отданными якорями, цепями, лотами, волокушами и тралами, производить дноуглубительные и землечерпальные работы; - разводить огонь и размещать какие-либо открытые или закрытые источники огня. <p>2. В охранных зонах трубопроводов без письменного разрешения предприятий трубопроводного транспорта запрещается:</p> <ul style="list-style-type: none"> - возводить любые постройки и сооружения; на расстоянии ближе 1000 м от оси аммиакопровода запрещается: строить коллективные сады с жилыми домами, устраивать массовые спортивные соревнования, соревнования с участием зрителей, купания, массовый отдых людей, любительское рыболовство, расположение временных полевых жилищ и станов любого назначения, загоны для скота; - высаживать деревья и кустарники всех видов, складировать корма, удобрения, материалы, сено и солому, располагать коновязи, содержать скот, выделять рыбопромысловые участки, производить добычу рыбы, а также водных животных и растений, устраивать водопой, производить колку и заготовку льда; - сооружать проезды и проезды через трассы трубопроводов, устраивать стоянки автомобильного транспорта, тракторов и механизмов, размещать сады и огороды; - производить мелиоративные земляные работы, сооружать оросительные и осушительные системы; - производить всякого рода открытые и подземные, горные, строительные, монтажные и взрывные работы, планировку грунта. <p>3. В охранных зонах магистральных газопроводов запрещается:</p>	<p>Федерации от 08.09.2017 № 1083 «Об утверждении Правил охраны магистральных газопроводов и о внесении изменений в Положение о представлении в федеральный орган исполнительной власти (его территориальные органы), уполномоченный Правительством Российской Федерации на осуществление государственного кадастрового учета, государственной регистрации прав, ведение Единого государственного реестра недвижимости и предоставление сведений, содержащихся в Едином государственном реестре недвижимости, федеральными органами исполнительной власти, органами государственной власти субъектов Российской Федерации и органами местного самоуправления дополнительных сведений, воспроизводимых на публичных кадастровых картах»</p> <p>Постановлении Правительства Российской Федерации от 20.11.2000 № 878 «Об утверждении Правил охраны газораспределительных сетей»</p>
--	---	---

- перемещать, засыпать, повреждать и разрушать контрольно-измерительные и контрольно-диагностические пункты, предупредительные надписи, опознавательные и сигнальные знаки местонахождения магистральных газопроводов;
- открывать двери и люки необслуживаемых усилительных пунктов на кабельных линиях связи, калитки ограждений узлов линейной арматуры, двери установок электрохимической защиты, люки линейных и смотровых колодцев, открывать и закрывать краны, задвижки, отключать и включать средства связи, энергоснабжения, устройства телемеханики магистральных газопроводов;
- устраивать свалки, осуществлять сброс и слив едких и коррозионно-агрессивных веществ и горюче-смазочных материалов;
- складировать любые материалы, в том числе горюче-смазочные, или размещать хранилища любых материалов;
- повреждать берегозащитные, водовыпускные сооружения, земляные и иные сооружения (устройства), предохраняющие магистральный газопровод от разрушения;
- осуществлять постановку судов и плавучих объектов на якорь, добычу морских млекопитающих, рыболовство придонными орудиями добычи (вылова) водных биологических ресурсов, плавание с вытравленной якорь-цепью;
- проводить дноуглубительные и другие работы, связанные с изменением дна и берегов водных объектов, за исключением работ, необходимых для технического обслуживания объекта магистрального газопровода;
- проводить работы с использованием ударно-импульсных устройств и вспомогательных механизмов, сбрасывать грузы;
- осуществлять рекреационную деятельность (кроме деятельности по размещению туристских стоянок), разводить костры и размещать источники огня;
- огораживать и перегораживать охранные зоны;
- размещать какие-либо здания, строения, сооружения, не относящиеся к объектам, указанным в пункте 2 Правил, за

	<p>исключением объектов, указанных в подпунктах «д» – «к» и «м» пункта 6 Правил, утвержденных Постановлением Правительства РФ от 08.09.2017 № 1083;</p> <ul style="list-style-type: none"> - осуществляют несанкционированное подключение (присоединение) к магистральному газопроводу. <p>4. В охранных зонах магистральных газопроводов без письменного разрешения собственника магистрального газопровода или организации, эксплуатирующей магистральный газопровод не допускается:</p> <ul style="list-style-type: none"> - проведение горных, взрывных, строительных, монтажных, мелиоративных работ, в том числе работ, связанных с затоплением земель; - осуществление посадки и вырубки деревьев и кустарников; - проведение погрузочно-разгрузочных работ, устройство водоев скота, колка и заготовка льда; - проведение земляных работ на глубине более чем 0,3 метра, планировка грунта; - сооружение запруд на реках и ручьях; - складирование кормов, удобрений, сена, соломы, размещение полевых станов и загонов для скота; - размещение туристских стоянок; - размещение гаражей, стоянок и парковок транспортных средств; - сооружение переездов через магистральные газопроводы; - прокладка инженерных коммуникаций; - проведение инженерных изысканий, связанных с бурением скважин и устройством шурфов; - устройство причалов для судов и пляжей; - проведение работ на объектах транспортной инфраструктуры, находящихся на территории охранной зоны; - проведение работ, связанных с временным затоплением земель, не относящихся к землям сельскохозяйственного назначения.
--	---

5. В границах охранной зоны газораспределительных сетей запрещается:

- строить объекты жилищно-гражданского и производственного назначения;
- сносить и реконструировать мосты, коллекторы, автомобильные и железные дороги с расположенными на них газораспределительными сетями без предварительного выноса этих газопроводов по согласованию с эксплуатационными организациями;
- разрушать берегоукрепительные сооружения, водопропускные устройства, земляные и иные сооружения, предохраняющие газораспределительные сети от разрушений;
- перемещать, повреждать, засыпать и уничтожать опознавательные знаки, контрольно-измерительные пункты и другие устройства газораспределительных сетей;
- устраивать свалки и склады, разливать растворы кислот, солей, щелочей и других химически активных веществ;
- огораживать и перегораживать охранные зоны, препятствовать доступу персонала эксплуатационных организаций к газораспределительным сетям, проведению обслуживания и устранению повреждений газораспределительных сетей;
- разводить огонь и размещать источники огня;
- рыть погребя, копать и обрабатывать почву сельскохозяйственными и мелиоративными орудиями и механизмами на глубину более 0,3 метра;
- открывать калитки и двери газорегуляторных пунктов, станций катодной и дренажной защиты, люки подземных колодцев, включать или отключать электроснабжение средств связи, освещения и систем телемеханики;
- набрасывать, приставлять и привязывать к опорам и надземным газопроводам, ограждениям и зданиям газораспределительных сетей посторонние предметы, лестницы, влезать на них;
- самовольно подключаться к газораспределительным сетям.

4	Водоохранная зона	<p>В границах водоохранной зоны запрещается:</p> <ul style="list-style-type: none"> - использование сточных вод в целях регулирования плодородия почв; - размещение кладбищ, скотомогильников, объектов размещения отходов производства и потребления, химических, взрывчатых, токсичных, отравляющих и ядовитых веществ, пунктов захоронения радиоактивных отходов; - осуществление авиационных мер по борьбе с вредными организмами; - движение и стоянка транспортных средств (кроме специальных транспортных средств), за исключением их движения по дорогам и стоянки на дорогах и в специально оборудованных местах, имеющих твердое покрытие; - строительство и реконструкция автозаправочных станций, складов горюче-смазочных материалов (за исключением случаев, если автозаправочные станции, склады горюче-смазочных материалов размещены на территориях портов, инфраструктуры внутренних водных путей, в том числе баз (сооружений) для стоянки маломерных судов, объектов органов федеральной службы безопасности), станций технического обслуживания, используемых для технического осмотра и ремонта транспортных средств, осуществление мойки транспортных средств; - размещение специализированных хранилищ пестицидов и агрохимикатов, применение пестицидов и агрохимикатов; - сброс сточных, в том числе дренажных, вод; - разведка и добыча общераспространенных полезных ископаемых (за исключением случаев, если разведка и добыча общераспространенных полезных ископаемых осуществляются пользователями недр, осуществляющими разведку и добычу иных видов полезных ископаемых, в границах предоставленных им в соответствии с законодательством Российской Федерации о недрах горных отводов и (или) геологических отводов на основании утвержденного технического проекта в соответствии со ст. 19.1
---	-------------------	---

	<p>Закона Российской Федерации от 21 февраля 1992 года № 2395-1 «О недрах»).</p>	
<p>Рыбоохранная зона</p>	<p>В границах рыбоохранной зоны запрещается:</p> <ul style="list-style-type: none"> - использование сточных вод в целях регулирования плодородия почв; - размещение кладбищ, скотомогильников, объектов размещения отходов производства и потребления, химических, взрывчатых, токсичных, отравляющих и ядовитых веществ, пунктов захоронения радиоактивных отходов; - осуществление авиационных мер по борьбе с вредными организмами; - движение и стоянка транспортных средств (кроме специальных транспортных средств), за исключением их движения по дорогам и стоянки на дорогах и в специально оборудованных местах, имеющих твердое покрытие; - размещение автозаправочных станций, складов горюче-смазочных материалов (за исключением случаев, если автозаправочные станции, склады горюче-смазочных материалов размещены на территориях портов, судостроительных и судоремонтных организаций, инфраструктуры внутренних водных путей при условии соблюдения требований законодательства в области охраны окружающей среды и Водного кодекса Российской Федерации), станций технического обслуживания, используемых для технического осмотра и ремонта транспортных средств, осуществление мойки транспортного средства; - размещение специализированных хранилищ пестицидов и агрохимикатов, применение пестицидов и агрохимикатов; - сброс сточных, в том числе дренажных, вод; - разведка и добыча общераспространенных полезных ископаемых (за исключением случаев, если разведка и добыча общераспространенных полезных ископаемых осуществляются пользователями недр, осуществляющими разведку и добычу иных видов полезных ископаемых, в границах предоставленных им в 	<p>Постановление Правительства Российской Федерации от 06.10.2008 № 743 «Об утверждении Правил установления рыбоохранных зон»</p>

		<p>соответствии с законодательством Российской Федерации о недрах горных отводов и (или) геологических отводов на основании утвержденного технического проекта в соответствии со статьей 19.1 Закона Российской Федерации «О недрах»);</p> <ul style="list-style-type: none"> - распашка земель; - размещение отвалов размываемых грунтов; - выпас сельскохозяйственных животных и организация для них летних лагерей, ванн. 	
5	Прибрежная защитная полоса	<p>В границах прибрежных защитных полос запрещается:</p> <ul style="list-style-type: none"> - использование сточных вод в целях регулирования плодородия почв; - размещение кладбищ, скотомогильников, объектов размещения отходов производства и потребления, химических, взрывчатых, токсичных, отравляющих и ядовитых веществ, пунктов захоронения радиоактивных отходов; - осуществление авиационных мер по борьбе с вредными организмами; - движение и стоянка транспортных средств (кроме специальных транспортных средств), за исключением их движения по дорогам и стоянки на дорогах и в специально оборудованных местах, имеющих твердое покрытие; - строительство и реконструкция автозаправочных станций, складов горюче-смазочных материалов (за исключением случаев, если автозаправочные станции, склады горюче-смазочных материалов размещены на территориях портов, инфраструктуры внутренних водных путей, в том числе баз (сооружений) для стоянки маломерных судов, объектов органов федеральной службы безопасности), станций технического обслуживания, используемых для технического осмотра и ремонта транспортных средств, осуществление мойки транспортных средств; - размещение специализированных хранилищ пестицидов и агрохимикатов, применение пестицидов и агрохимикатов; - сброс сточных, в том числе дренажных, вод; 	Водный кодекс Российской Федерации

		<p>- разведка и добыча общераспространенных полезных ископаемых (за исключением случаев, если разведка и добыча общераспространенных полезных ископаемых осуществляются пользователями недр, осуществляющими разведку и добычу иных видов полезных ископаемых, в границах предоставленных им в соответствии с законодательством Российской Федерации о недрах горных отводов и (или) геологических отводов на основании утвержденного технического проекта в соответствии со ст. 19.1 Закона Российской Федерации от 21 февраля 1992 года № 2395-1 «О недрах»);</p> <p>- распашка земель;</p> <p>- размещение отвалов размываемых грунтов;</p> <p>- выпас сельскохозяйственных животных и организация для них летних лагерей, ванн.</p>	
6	<p>Зоны санитарной охраны источников питьевого и хозяйственно-бытового водоснабжения, а также устанавливаемые в случаях, предусмотренных Водным кодексом Российской Федерации, в отношении подземных водных объектов зоны специальной охраны</p>	<p>В зоне санитарной охраны источников питьевого и хозяйственно-бытового водоснабжения запрещается сброс сточных, в том числе дренажных, вод.</p> <p>На территории зоны санитарной охраны подземных источников водоснабжения:</p> <p>1. В первом поясе не допускается:</p> <ul style="list-style-type: none"> - посадка высокоствольных деревьев; - все виды строительства, не имеющие непосредственного отношения к эксплуатации, реконструкции и расширению водопроводных сооружений, в том числе прокладка трубопроводов различного назначения; - размещение жилых и хозяйственно-бытовых зданий; - проживание людей; - применение ядохимикатов и удобрений. <p>2. Во втором поясе запрещено:</p> <ul style="list-style-type: none"> - закачка отработанных вод в подземные горизонты, подземное складирование твердых отходов и разработка недр земли; - размещение кладбищ, скотомогильников, полей ассенизации, 	<p>Водный кодекс Российской Федерации</p> <p>СанПиН 2.1.4.1110-02 «Зоны санитарной охраны источников водоснабжения и водопроводов питьевого назначения»</p>

полей фильтрации, навозохранилищ, силосных траншей, животноводческих и птицеводческих предприятий и других объектов, обуславливающих опасность микробного загрязнения подземных вод;

- применение удобрений и ядохимикатов;
- рубка леса главного пользования и реконструкции;
- размещение складов горюче-смазочных материалов, ядохимикатов и минеральных удобрений, накопителей промстоков, шламоохранилищ и других объектов, обуславливающих опасность химического загрязнения подземных вод.

Бурение новых скважин и новое строительство, связанное с нарушением почвенного покрова, производится при обязательном согласовании с центром государственного санитарно-эпидемиологического надзора.

3. В третьем поясе запрещено:

- закачка отработанных вод в подземные горизонты, подземное складирование твёрдых отходов и разработка недр земли;
- размещение складов горюче-смазочных материалов, ядохимикатов и минеральных удобрений, накопителей промстоков, шламоохранилищ и других объектов, обуславливающих опасность химического загрязнения подземных вод. Размещение таких объектов допускается в пределах третьего пояса зоны санитарной охраны только при использовании защищённых подземных вод, при условии выполнения специальных мероприятий по защите водоносного горизонта от загрязнения при наличии санитарно-эпидемиологического заключения центра государственного санитарно-эпидемиологического надзора, выданного с учётом заключения органов геологического контроля.

Бурение новых скважин и новое строительство, связанное с нарушением почвенного покрова, производится при обязательном согласовании с центром государственного санитарно-эпидемиологического надзора.

	<p>На территории зоны санитарной охраны поверхностных источников водоснабжения:</p> <p>1. В первом поясе не допускается:</p> <ul style="list-style-type: none"> - посадка высокоствольных деревьев; - все виды строительства, не имеющие непосредственного отношения к эксплуатации, реконструкции и расширению водопроводных сооружений, в том числе прокладка трубопроводов различного назначения; - размещение жилых и хозяйственно-бытовых зданий; - проживание людей; - применение ядохимикатов и удобрений; - спуск любых сточных вод, в том числе сточных вод водного транспорта; - купание, стирка белья, водопой скота и другие виды водопользования, оказывающие влияние на качество воды. <p>2. Во втором поясе не допускается:</p> <ul style="list-style-type: none"> - рубка леса главного пользования и реконструкции, а также закрепление за лесозаготовительными предприятиями древесины на корню и лесосечного фонда долгосрочного пользования (допускается только рубки ухода и санитарные рубки леса); - расположение стойбищ и выпас скота, а также всякое другое использование водоема и земельных участков, лесных угодий в пределах прибрежной полосы шириной не менее 500 м, которое может привести к ухудшению качества или уменьшению количества воды источника водоснабжения; - отведение сточных вод в зоне водосбора источника водоснабжения, включая его притоки, не отвечающих гигиеническим требованиям к охране поверхностных вод; - размещение кладбищ, скотомогильников, полей ассенизации, полей фильтрации, навозохранилищ, силосных траншей, животноводческих и птицеводческих предприятий и других
--	--

объектов, обуславливающих опасность микробного загрязнения подземных вод;

- применение удобрений и ядохимикатов;
- рубка леса главного пользования и реконструкции;
- сброс промышленных, сельскохозяйственных, городских и ливневых сточных вод, содержание в которых химических веществ и микроорганизмов превышает установленные санитарными правилами гигиенические нормативы качества воды (с учетом Определения Верховного Суда РФ от 25.09.2014 № АПЛ14-393);
- размещение складов горюче-смазочных материалов, ядохимикатов и минеральных удобрений, накопителей промстоков, шламохранилищ и других объектов, обуславливающих опасность химического загрязнения подземных вод.

Регулирование отведения территории для нового строительства жилых, промышленных и сельскохозяйственных объектов, а также согласование изменений технологий действующих предприятий, связанных с повышением степени опасности загрязнения сточными водами источника водоснабжения производится при согласовании с центром государственного санитарно-эпидемиологического надзора.

Все работы, в том числе добыча песка, гравия, донноуглубительные, в пределах акватории зоны санитарной охраны допускаются по согласованию с центром государственного санитарно - эпидемиологического надзора лишь при обосновании гидрологическими расчетами отсутствия ухудшения качества воды в створе водозабора.

Использование химических методов борьбы с эвтрофикацией водоемов допускается при условии применения препаратов, имеющих положительное санитарно - эпидемиологическое заключение государственной санитарно - эпидемиологической службы Российской Федерации.

Использование источников водоснабжения в пределах второго

	<p>пояса зоны санитарной охраны для купания, туризма, водного спорта и рыбной ловли допускается в установленных местах при условии соблюдения гигиенических требований к охране поверхностных вод, а также гигиенических требований к зонам рекреации водных объектов.</p> <p>3. В третьем поясе не допускается отведение сточных вод в зоне водосбора источника водоснабжения, включая его притоки, не отвечающих гигиеническим требованиям к охране поверхностных вод.</p> <p>Регулирование отведения территории для нового строительства жилых, промышленных и сельскохозяйственных объектов, а также согласование изменений технологий действующих предприятий, связанных с повышением степени опасности загрязнения сточными водами источника водоснабжения производится при согласовании с центром государственного санитарно-эпидемиологического надзора.</p> <p>Все работы, в том числе добыча песка, гравия, донноуглубительные, в пределах акватории зоны санитарной охраны допускаются по согласованию с центром государственного санитарно - эпидемиологического надзора лишь при обосновании гидрологическими расчетами отсутствия ухудшения качества воды в створе водозабора.</p> <p>Использование химических методов борьбы с эвтрофикацией водоемов допускается при условии применения препаратов, имеющих положительное санитарно - эпидемиологическое заключение государственной санитарно - эпидемиологической службы Российской Федерации.</p>	
7	<p>Санитарно-защитная зона</p> <p>- размещения жилой застройки, объектов образовательного и медицинского назначения, спортивных сооружений открытого типа,</p>	<p>Постановление Правительства Российской Федерации от 03.03.2018 № 222 «Об утверждении Правил установления санитарно-защитных зон и использования земельных</p>

		<p>организаций отдыха детей и их оздоровления, зон рекреационного назначения и для ведения садоводства;</p> <p>- размещения объектов для производства и хранения лекарственных средств, объекты пищевых отраслей промышленности, оптовых складов продовольственного сырья и пищевой продукции, комплексов водопроводных сооружений для подготовки и хранения питьевой воды, использования земельных участков в целях производства, хранения и переработки сельскохозяйственной продукции, предназначенной для дальнейшего использования в качестве пищевой продукции, если химическое, физическое и (или) биологическое воздействие объекта, в отношении которого установлена санитарно-защитная зона, приведет к нарушению качества и безопасности таких средств, сырья, воды и продукции в соответствии с установленными требованиями.</p>	участков, расположенных в границах санитарно-защитных зон»
8	Зона наблюдения	<p>В зоне наблюдения органами государственного санитарно-эпидемиологического надзора могут вводиться ограничения на хозяйственную деятельность в соответствии с законодательством Российской Федерации.</p> <p>Для некоторых объектов использования атомной энергии в соответствии с характеристиками безопасности этих объектов зона наблюдения может быть ограничена пределами территории объекта, здания, помещения.</p>	Федеральный закон от 21.11.1995 № 170-ФЗ «Об использовании атомной энергии»

Приложение №1
к правилам землепользования и застройки
Троицкого сельского поселения
Лискинского муниципального района
Воронежской области

**СВЕДЕНИЯ О ГРАНИЦАХ ТЕРРИТОРИАЛЬНЫХ ЗОН,
СОДЕРЖАЩИЕ ГРАФИЧЕСКОЕ ОПИСАНИЕ МЕСТОПОЛОЖЕНИЯ
ГРАНИЦ ТЕРРИТОРИАЛЬНЫХ ЗОН, ПЕРЕЧЕНЬ КООРДИНАТ
ХАРАКТЕРНЫХ ТОЧЕК ГРАНИЦ ТЕРРИТОРИАЛЬНЫХ ЗОН
СЕЛА ТРОИЦКОЕ**

ОПИСАНИЕ МЕСТОПОЛОЖЕНИЯ ГРАНИЦ

Зона застройки индивидуальными жилыми домами - Ж1

(наименование объекта, местоположение границ которого описано
(далее объект))

Раздел 1

Сведения об объекте		
№ п/п	Характеристики объекта	Описание характеристик
1	2	3
1	Местоположение объекта	Воронежская область, Лискинский муниципальный район, Троицкое сельское поселение, село Троицкое
2	Площадь объекта \pm величина погрешности определения площади ($P \pm \text{Дельта } P$)	2298194 \pm 5306 м ²
3	Иные характеристики объекта	-

Раздел 2					
Сведения о местоположении границ объекта					
1. Система координат: МСК - 36, зона 1					
2. Сведения о характерных точках границ объекта					
Обозначение характерных точек границ	Координаты, м		Метод определения координат характерной точки	Средняя квадратическая погрешность положения характерной точки (Mt), м	Описание обозначения точки на местности (при наличии)
	X	Y			
1	2	3	4	5	6
1	449990.80	1303589.83	Картометрический	1.00	-
2	449996.29	1303630.94	Картометрический	1.00	-
3	450008.87	1303707.34	Картометрический	1.00	-
4	450017.30	1303754.46	Картометрический	1.00	-
5	449970.94	1303743.70	Картометрический	1.00	-
6	449963.43	1303741.88	Картометрический	1.00	-
7	449916.29	1303727.46	Картометрический	1.00	-
8	449889.35	1303717.62	Картометрический	1.00	-
9	449862.40	1303707.77	Картометрический	1.00	-
10	449851.15	1303704.55	Картометрический	1.00	-
11	449814.19	1303693.67	Картометрический	1.00	-
12	449781.62	1303684.31	Картометрический	1.00	-
13	449755.81	1303677.54	Картометрический	1.00	-
14	449675.43	1303655.93	Картометрический	1.00	-
15	449636.11	1303645.07	Картометрический	1.00	-
16	449600.82	1303634.96	Картометрический	1.00	-
17	449577.93	1303626.98	Картометрический	1.00	-
18	449547.42	1303615.36	Картометрический	1.00	-
19	449512.17	1303599.77	Картометрический	1.00	-
20	449478.62	1303584.68	Картометрический	1.00	-
21	449378.44	1303538.30	Картометрический	1.00	-
22	449348.41	1303523.59	Картометрический	1.00	-
23	449321.37	1303508.53	Картометрический	1.00	-
24	449297.81	1303493.80	Картометрический	1.00	-
25	449270.14	1303475.40	Картометрический	1.00	-
26	449227.42	1303444.27	Картометрический	1.00	-
27	449226.53	1303442.68	Картометрический	1.00	-
28	449226.61	1303440.97	Картометрический	1.00	-
29	449228.57	1303437.26	Картометрический	1.00	-
30	449230.07	1303435.17	Картометрический	1.00	-
31	449224.20	1303430.47	Картометрический	1.00	-
32	449221.46	1303432.11	Картометрический	1.00	-
33	449219.61	1303432.84	Картометрический	1.00	-
34	449214.35	1303433.66	Картометрический	1.00	-

1	2	3	4	5	6
35	449211.61	1303434.35	Картометрический	1.00	-
36	449179.42	1303412.29	Картометрический	1.00	-
37	449164.62	1303400.18	Картометрический	1.00	-
38	449150.53	1303386.62	Картометрический	1.00	-
39	449126.56	1303355.00	Картометрический	1.00	-
40	449114.46	1303332.89	Картометрический	1.00	-
41	449111.21	1303325.12	Картометрический	1.00	-
42	449098.12	1303277.43	Картометрический	1.00	-
43	449095.52	1303268.29	Картометрический	1.00	-
44	449076.93	1303205.47	Картометрический	1.00	-
45	449065.87	1303168.80	Картометрический	1.00	-
46	449053.38	1303130.80	Картометрический	1.00	-
47	449038.77	1303089.00	Картометрический	1.00	-
48	449025.26	1303052.54	Картометрический	1.00	-
49	449009.85	1303012.21	Картометрический	1.00	-
50	448995.29	1302974.73	Картометрический	1.00	-
51	448980.06	1302940.36	Картометрический	1.00	-
52	448962.72	1302905.27	Картометрический	1.00	-
53	448944.70	1302869.28	Картометрический	1.00	-
54	448925.62	1302826.88	Картометрический	1.00	-
55	448915.34	1302803.84	Картометрический	1.00	-
56	448882.57	1302730.74	Картометрический	1.00	-
57	448868.70	1302699.26	Картометрический	1.00	-
58	448856.16	1302673.17	Картометрический	1.00	-
59	448845.33	1302650.02	Картометрический	1.00	-
60	448837.05	1302654.04	Картометрический	1.00	-
61	448841.43	1302664.45	Картометрический	1.00	-
62	448822.59	1302664.56	Картометрический	1.00	-
63	448811.37	1302662.25	Картометрический	1.00	-
64	448807.67	1302685.31	Картометрический	1.00	-
65	448800.20	1302699.60	Картометрический	1.00	-
66	448789.25	1302714.61	Картометрический	1.00	-
67	448777.89	1302727.88	Картометрический	1.00	-
68	448756.46	1302748.40	Картометрический	1.00	-
69	448735.59	1302760.84	Картометрический	1.00	-
70	448706.79	1302772.59	Картометрический	1.00	-
71	448686.81	1302777.58	Картометрический	1.00	-
72	448685.69	1302776.20	Картометрический	1.00	-
73	448684.44	1302769.03	Картометрический	1.00	-
74	448677.54	1302770.35	Картометрический	1.00	-
75	448665.55	1302772.64	Картометрический	1.00	-
76	448660.60	1302768.69	Картометрический	1.00	-
77	448654.90	1302756.57	Картометрический	1.00	-
78	448640.42	1302758.16	Картометрический	1.00	-
79	448612.78	1302760.49	Картометрический	1.00	-
80	448581.97	1302774.18	Картометрический	1.00	-
81	448575.54	1302776.94	Картометрический	1.00	-
82	448575.98	1302791.25	Картометрический	1.00	-

1	2	3	4	5	6
83	448581.01	1302807.25	Картометрический	1.00	-
84	448579.68	1302808.11	Картометрический	1.00	-
85	448570.55	1302813.98	Картометрический	1.00	-
86	448570.31	1302812.89	Картометрический	1.00	-
87	448550.12	1302752.02	Картометрический	1.00	-
88	448549.85	1302752.05	Картометрический	1.00	-
89	448490.84	1302762.21	Картометрический	1.00	-
90	448471.98	1302748.81	Картометрический	1.00	-
91	448465.46	1302753.13	Картометрический	1.00	-
92	448476.00	1302705.98	Картометрический	1.00	-
93	448468.71	1302679.57	Картометрический	1.00	-
94	448447.45	1302688.74	Картометрический	1.00	-
95	448445.89	1302686.51	Картометрический	1.00	-
96	448425.76	1302692.23	Картометрический	1.00	-
97	448422.29	1302686.22	Картометрический	1.00	-
98	448417.55	1302687.88	Картометрический	1.00	-
99	448406.13	1302690.53	Картометрический	1.00	-
100	448413.56	1302703.36	Картометрический	1.00	-
101	448383.43	1302716.37	Картометрический	1.00	-
102	448332.10	1302682.23	Картометрический	1.00	-
103	448292.63	1302650.50	Картометрический	1.00	-
104	448182.80	1302526.94	Картометрический	1.00	-
105	448133.02	1302448.24	Картометрический	1.00	-
106	448056.90	1302437.85	Картометрический	1.00	-
107	447933.61	1302345.20	Картометрический	1.00	-
108	447931.59	1302343.13	Картометрический	1.00	-
109	447951.57	1302324.04	Картометрический	1.00	-
110	448009.35	1302271.99	Картометрический	1.00	-
111	448041.61	1302238.61	Картометрический	1.00	-
112	448113.21	1302174.85	Картометрический	1.00	-
113	448151.45	1302132.76	Картометрический	1.00	-
114	448161.78	1302125.66	Картометрический	1.00	-
115	448188.69	1302100.38	Картометрический	1.00	-
116	448194.96	1302092.90	Картометрический	1.00	-
117	448200.39	1302082.32	Картометрический	1.00	-
118	448198.52	1302070.37	Картометрический	1.00	-
119	448193.54	1302058.16	Картометрический	1.00	-
120	448188.18	1302041.35	Картометрический	1.00	-
121	448177.47	1302016.32	Картометрический	1.00	-
122	448165.27	1301997.27	Картометрический	1.00	-
123	448155.80	1301969.00	Картометрический	1.00	-
124	448142.73	1301934.75	Картометрический	1.00	-
125	448132.52	1301916.32	Картометрический	1.00	-
126	448115.08	1301895.90	Картометрический	1.00	-
127	448092.04	1301879.58	Картометрический	1.00	-
128	448067.14	1301864.14	Картометрический	1.00	-
129	448046.96	1301854.55	Картометрический	1.00	-
130	448015.08	1301843.97	Картометрический	1.00	-

1	2	3	4	5	6
131	448004.00	1301837.49	Картометрический	1.00	-
132	447996.83	1301832.59	Картометрический	1.00	-
133	448208.57	1301643.37	Картометрический	1.00	-
134	448236.20	1301623.74	Картометрический	1.00	-
135	448407.22	1301544.80	Картометрический	1.00	-
136	448755.87	1301372.96	Картометрический	1.00	-
137	448886.04	1301438.93	Картометрический	1.00	-
138	448822.39	1301554.89	Картометрический	1.00	-
139	448897.54	1301604.98	Картометрический	1.00	-
140	448957.70	1301644.88	Картометрический	1.00	-
141	448960.53	1301644.97	Картометрический	1.00	-
142	448992.01	1301583.54	Картометрический	1.00	-
143	449023.57	1301524.49	Картометрический	1.00	-
144	449026.53	1301517.53	Картометрический	1.00	-
145	449105.55	1301549.69	Картометрический	1.00	-
146	449151.73	1301440.76	Картометрический	1.00	-
147	449220.32	1301416.48	Картометрический	1.00	-
148	449250.79	1301419.50	Картометрический	1.00	-
149	449301.24	1301489.27	Картометрический	1.00	-
150	449343.39	1301473.59	Картометрический	1.00	-
151	449367.49	1301509.79	Картометрический	1.00	-
152	449340.64	1301531.24	Картометрический	1.00	-
153	449425.99	1301641.93	Картометрический	1.00	-
154	449474.38	1301722.63	Картометрический	1.00	-
155	449486.05	1301818.74	Картометрический	1.00	-
156	449508.58	1301902.15	Картометрический	1.00	-
157	449335.88	1302013.43	Картометрический	1.00	-
158	449147.43	1302201.15	Картометрический	1.00	-
159	449112.92	1302235.31	Картометрический	1.00	-
160	449109.73	1302238.97	Картометрический	1.00	-
161	449098.94	1302249.65	Картометрический	1.00	-
162	449074.96	1302274.79	Картометрический	1.00	-
163	449060.19	1302269.31	Картометрический	1.00	-
164	449055.94	1302287.36	Картометрический	1.00	-
165	449051.68	1302300.90	Картометрический	1.00	-
166	449048.79	1302327.59	Картометрический	1.00	-
167	449031.79	1302365.14	Картометрический	1.00	-
168	449014.27	1302406.59	Картометрический	1.00	-
169	448998.79	1302430.28	Картометрический	1.00	-
170	448985.19	1302441.30	Картометрический	1.00	-
171	448966.33	1302453.97	Картометрический	1.00	-
172	448944.84	1302471.36	Картометрический	1.00	-
173	448916.86	1302504.96	Картометрический	1.00	-
174	448912.02	1302503.72	Картометрический	1.00	-
175	448878.01	1302491.14	Картометрический	1.00	-
176	448856.60	1302483.67	Картометрический	1.00	-
177	448860.66	1302463.38	Картометрический	1.00	-
178	448820.38	1302449.01	Картометрический	1.00	-

1	2	3	4	5	6
179	448819.82	1302452.20	Картометрический	1.00	-
180	448818.30	1302486.69	Картометрический	1.00	-
181	448819.14	1302521.77	Картометрический	1.00	-
182	448821.34	1302559.79	Картометрический	1.00	-
183	448826.13	1302592.18	Картометрический	1.00	-
184	448841.11	1302615.33	Картометрический	1.00	-
185	448847.93	1302630.84	Картометрический	1.00	-
186	448866.77	1302624.21	Картометрический	1.00	-
187	448874.59	1302621.03	Картометрический	1.00	-
188	448885.36	1302615.38	Картометрический	1.00	-
189	448917.99	1302596.43	Картометрический	1.00	-
190	448939.79	1302550.51	Картометрический	1.00	-
191	448976.32	1302531.08	Картометрический	1.00	-
192	448986.22	1302550.09	Картометрический	1.00	-
193	448995.75	1302579.13	Картометрический	1.00	-
194	449001.22	1302602.83	Картометрический	1.00	-
195	449000.77	1302626.46	Картометрический	1.00	-
196	449003.56	1302659.69	Картометрический	1.00	-
197	449015.41	1302698.89	Картометрический	1.00	-
198	449016.66	1302714.71	Картометрический	1.00	-
199	449018.08	1302734.41	Картометрический	1.00	-
200	449032.00	1302783.51	Картометрический	1.00	-
201	449042.76	1302819.23	Картометрический	1.00	-
202	449053.17	1302855.30	Картометрический	1.00	-
203	449055.49	1302874.96	Картометрический	1.00	-
204	449056.26	1302891.86	Картометрический	1.00	-
205	449034.09	1302909.36	Картометрический	1.00	-
206	449060.79	1302964.84	Картометрический	1.00	-
207	449082.20	1302999.95	Картометрический	1.00	-
208	449094.35	1303039.89	Картометрический	1.00	-
209	449106.32	1303062.59	Картометрический	5.00	-
210	449119.80	1303098.37	Картометрический	1.00	-
211	449131.63	1303129.93	Картометрический	1.00	-
212	449140.17	1303164.18	Картометрический	1.00	-
213	449157.35	1303186.65	Картометрический	1.00	-
214	449162.97	1303204.91	Картометрический	1.00	-
215	449163.34	1303237.11	Картометрический	1.00	-
216	449181.59	1303236.34	Картометрический	1.00	-
217	449200.62	1303251.94	Картометрический	1.00	-
218	449276.38	1303347.69	Картометрический	1.00	-
219	449286.88	1303377.86	Картометрический	1.00	-
220	449291.91	1303410.56	Картометрический	1.00	-
221	449324.85	1303434.84	Картометрический	1.00	-
222	449352.83	1303409.04	Картометрический	1.00	-
223	449391.41	1303422.90	Картометрический	1.00	-
224	449425.67	1303432.78	Картометрический	1.00	-
225	449446.09	1303439.82	Картометрический	1.00	-
226	449498.63	1303471.27	Картометрический	1.00	-

1	2	3	4	5	6
227	449579.83	1303499.17	Картометрический	1.00	-
228	449832.07	1303526.73	Картометрический	1.00	-
229	449865.94	1303529.47	Картометрический	1.00	-
230	449888.02	1303525.20	Картометрический	1.00	-
231	449898.69	1303518.84	Картометрический	1.00	-
232	449920.37	1303517.61	Картометрический	1.00	-
233	449928.53	1303524.02	Картометрический	1.00	-
234	449930.58	1303543.24	Картометрический	1.00	-
235	449932.75	1303561.81	Картометрический	1.00	-
236	449949.62	1303571.44	Картометрический	1.00	-
237	449970.34	1303575.08	Картометрический	1.00	-
1	449990.80	1303589.83	Картометрический	1.00	-
238	449208.86	1301618.86	Картометрический	1.00	-
239	449186.38	1301606.84	Картометрический	1.00	-
240	449142.76	1301593.41	Картометрический	1.00	-
241	449118.88	1301647.73	Картометрический	1.00	-
242	449126.44	1301652.16	Картометрический	1.00	-
243	449151.34	1301661.26	Картометрический	1.00	-
244	449157.89	1301663.65	Картометрический	1.00	-
245	449159.51	1301664.24	Картометрический	1.00	-
246	449166.65	1301667.40	Картометрический	1.00	-
247	449184.36	1301665.13	Картометрический	1.00	-
248	449189.23	1301666.77	Картометрический	1.00	-
238	449208.86	1301618.86	Картометрический	1.00	-
249	448635.14	1302477.85	Картометрический	1.00	-
250	448635.89	1302478.70	Картометрический	1.00	-
251	448655.44	1302479.65	Картометрический	1.00	-
252	448692.08	1302481.86	Картометрический	1.00	-
253	448696.49	1302482.20	Картометрический	1.00	-
254	448697.53	1302482.28	Картометрический	1.00	-
255	448791.54	1302489.66	Картометрический	1.00	-
256	448793.04	1302482.72	Картометрический	1.00	-
257	448774.82	1302479.02	Картометрический	1.00	-
258	448768.57	1302471.22	Картометрический	1.00	-
259	448772.90	1302462.20	Картометрический	1.00	-
260	448756.43	1302448.70	Картометрический	1.00	-
261	448764.77	1302415.77	Картометрический	1.00	-
262	448756.62	1302414.03	Картометрический	1.00	-
263	448753.13	1302408.43	Картометрический	1.00	-
264	448753.23	1302407.66	Картометрический	1.00	-
265	448759.08	1302358.20	Картометрический	1.00	-
266	448743.83	1302356.87	Картометрический	1.00	-
267	448743.46	1302355.01	Картометрический	1.00	-
268	448736.02	1302353.49	Картометрический	1.00	-
269	448714.90	1302349.17	Картометрический	1.00	-
270	448706.43	1302347.45	Картометрический	1.00	-

1	2	3	4	5	6
271	448675.98	1302341.22	Картометрический	1.00	-
272	448669.13	1302407.63	Картометрический	1.00	-
273	448663.84	1302454.04	Картометрический	1.00	-
274	448662.36	1302466.84	Картометрический	1.00	-
275	448634.16	1302471.47	Картометрический	1.00	-
249	448635.14	1302477.85	Картометрический	1.00	-
276	448497.42	1302442.40	Картометрический	1.00	-
277	448495.39	1302443.41	Картометрический	1.00	-
278	448502.56	1302469.67	Картометрический	1.00	-
279	448547.43	1302454.14	Картометрический	1.00	-
280	448549.91	1302462.45	Картометрический	1.00	-
281	448558.43	1302474.84	Картометрический	1.00	-
282	448608.27	1302463.37	Картометрический	1.00	-
283	448612.20	1302463.08	Картометрический	1.00	-
284	448603.62	1302418.36	Картометрический	1.00	-
276	448497.42	1302442.40	Картометрический	1.00	-
285	448695.09	1302788.19	Картометрический	1.00	-
286	448694.92	1302787.64	Картометрический	1.00	-
287	448691.12	1302788.65	Картометрический	1.00	-
288	448691.10	1302790.77	Картометрический	1.00	-
289	448684.58	1302792.28	Картометрический	1.00	-
290	448669.06	1302796.36	Картометрический	1.00	-
291	448667.68	1302794.47	Картометрический	1.00	-
292	448641.16	1302802.15	Картометрический	1.00	-
293	448616.05	1302812.05	Картометрический	1.00	-
294	448589.45	1302825.92	Картометрический	1.00	-
295	448584.68	1302828.15	Картометрический	1.00	-
296	448724.07	1303092.74	Картометрический	1.00	-
297	448708.59	1303133.64	Картометрический	1.00	-
298	448690.03	1303125.03	Картометрический	1.00	-
299	448644.20	1303237.79	Картометрический	1.00	-
300	448500.60	1303181.43	Картометрический	1.00	-
301	448563.07	1303065.89	Картометрический	1.00	-
302	448475.31	1303023.92	Картометрический	1.00	-
303	448364.37	1302965.02	Картометрический	1.00	-
304	448345.43	1302982.72	Картометрический	1.00	-
305	448295.78	1303029.44	Картометрический	1.00	-
306	448240.79	1303081.06	Картометрический	1.00	-
307	448189.51	1303130.11	Картометрический	1.00	-
308	448123.91	1303192.59	Картометрический	1.00	-
309	448067.21	1303247.91	Картометрический	1.00	-
310	448307.89	1303343.61	Картометрический	1.00	-
311	448606.04	1303471.40	Картометрический	1.00	-
312	448902.83	1303577.56	Картометрический	1.00	-
313	449135.49	1303633.96	Картометрический	1.00	-
314	449205.25	1303657.94	Картометрический	1.00	-

1	2	3	4	5	6
315	449306.57	1303689.49	Картометрический	1.00	-
316	449327.52	1303696.20	Картометрический	1.00	-
317	449353.05	1303705.37	Картометрический	1.00	-
318	449470.83	1303743.70	Картометрический	1.00	-
319	449481.57	1303747.17	Картометрический	1.00	-
320	449538.26	1303765.49	Картометрический	1.00	-
321	449791.42	1303836.15	Картометрический	1.00	-
322	449825.20	1303845.73	Картометрический	1.00	-
323	449844.79	1303851.33	Картометрический	1.00	-
324	449898.57	1303864.39	Картометрический	1.00	-
325	449993.71	1303862.60	Картометрический	1.00	-
326	450015.33	1303821.05	Картометрический	1.00	-
327	450020.31	1303796.93	Картометрический	1.00	-
328	450019.49	1303766.64	Картометрический	1.00	-
329	450018.92	1303763.51	Картометрический	1.00	-
330	449968.30	1303752.23	Картометрический	1.00	-
331	449913.65	1303735.99	Картометрический	1.00	-
332	449882.70	1303724.98	Картометрический	1.00	-
333	449873.54	1303721.59	Картометрический	1.00	-
334	449857.56	1303715.65	Картометрический	1.00	-
335	449838.50	1303710.18	Картометрический	1.00	-
336	449789.27	1303695.74	Картометрический	1.00	-
337	449728.88	1303679.64	Картометрический	1.00	-
338	449661.15	1303661.44	Картометрический	1.00	-
339	449628.11	1303652.09	Картометрический	1.00	-
340	449596.34	1303642.86	Картометрический	1.00	-
341	449564.83	1303632.02	Картометрический	1.00	-
342	449528.33	1303616.90	Картометрический	1.00	-
343	449463.53	1303586.41	Картометрический	1.00	-
344	449376.34	1303546.29	Картометрический	1.00	-
345	449347.16	1303531.99	Картометрический	1.00	-
346	449317.60	1303516.32	Картометрический	1.00	-
347	449289.35	1303498.80	Картометрический	1.00	-
348	449235.64	1303461.30	Картометрический	1.00	-
349	449212.68	1303445.92	Картометрический	1.00	-
350	449187.91	1303428.62	Картометрический	1.00	-
351	449163.39	1303411.14	Картометрический	1.00	-
352	449154.69	1303403.81	Картометрический	1.00	-
353	449143.59	1303391.64	Картометрический	1.00	-
354	449124.60	1303368.31	Картометрический	1.00	-
355	449121.90	1303363.65	Картометрический	1.00	-
356	449116.66	1303356.35	Картометрический	1.00	-
357	449112.44	1303351.22	Картометрический	1.00	-
358	449107.09	1303346.99	Картометрический	1.00	-
359	449104.60	1303344.97	Картометрический	1.00	-
360	449103.06	1303343.85	Картометрический	1.00	-
361	449100.22	1303342.22	Картометрический	1.00	-
362	449097.43	1303330.91	Картометрический	1.00	-

1	2	3	4	5	6
363	449100.04	1303329.61	Картометрический	1.00	-
364	449101.29	1303328.28	Картометрический	1.00	-
365	449101.88	1303326.95	Картометрический	1.00	-
366	449101.72	1303324.52	Картометрический	1.00	-
367	449100.87	1303317.71	Картометрический	1.00	-
368	449094.20	1303289.59	Картометрический	1.00	-
369	449085.88	1303261.33	Картометрический	1.00	-
370	449078.25	1303236.03	Картометрический	1.00	-
371	449068.33	1303205.19	Картометрический	1.00	-
372	449059.55	1303176.72	Картометрический	1.00	-
373	449051.35	1303152.53	Картометрический	1.00	-
374	449027.60	1303084.50	Картометрический	1.00	-
375	449015.14	1303050.32	Картометрический	1.00	-
376	449001.71	1303016.35	Картометрический	1.00	-
377	448989.89	1302983.56	Картометрический	1.00	-
378	448978.23	1302957.47	Картометрический	1.00	-
379	448964.46	1302927.40	Картометрический	1.00	-
380	448937.69	1302872.80	Картометрический	1.00	-
381	448903.92	1302800.87	Картометрический	1.00	-
382	448891.31	1302772.62	Картометрический	1.00	-
383	448864.95	1302714.11	Картометрический	1.00	-
384	448842.66	1302723.39	Картометрический	1.00	-
385	448835.98	1302726.05	Картометрический	1.00	-
386	448825.02	1302731.11	Картометрический	1.00	-
387	448837.43	1302762.10	Картометрический	1.00	-
388	448795.59	1302775.43	Картометрический	1.00	-
389	448770.21	1302782.64	Картометрический	1.00	-
390	448763.20	1302784.97	Картометрический	1.00	-
391	448753.86	1302787.80	Картометрический	1.00	-
392	448745.50	1302789.68	Картометрический	1.00	-
393	448742.33	1302790.77	Картометрический	1.00	-
394	448723.51	1302796.02	Картометрический	1.00	-
395	448707.56	1302804.36	Картометрический	1.00	-
396	448704.90	1302806.77	Картометрический	1.00	-
397	448698.34	1302800.14	Картометрический	1.00	-
285	448695.09	1302788.19	Картометрический	1.00	-
398	448191.06	1303031.29	Картометрический	1.00	-
399	448228.47	1303068.73	Картометрический	1.00	-
400	448177.39	1303117.30	Картометрический	1.00	-
401	448135.73	1303156.61	Картометрический	1.00	-
402	448132.34	1303153.45	Картометрический	1.00	-
403	448107.71	1303177.49	Картометрический	1.00	-
404	448096.72	1303147.85	Картометрический	1.00	-
405	447936.66	1302973.83	Картометрический	1.00	-
406	447903.88	1302936.02	Картометрический	1.00	-
407	447853.38	1302890.32	Картометрический	1.00	-
408	447686.25	1303011.91	Картометрический	1.00	-

1	2	3	4	5	6
409	447490.56	1302752.40	Картометрический	1.00	-
410	447351.38	1302571.29	Картометрический	1.00	-
411	447274.05	1302468.68	Картометрический	1.00	-
412	447306.51	1302419.21	Картометрический	1.00	-
413	447369.35	1302361.81	Картометрический	1.00	-
414	447517.01	1302245.10	Картометрический	1.00	-
415	447538.43	1302268.61	Картометрический	1.00	-
416	447509.93	1302293.47	Картометрический	1.00	-
417	447546.84	1302338.86	Картометрический	1.00	-
418	447471.57	1302420.11	Картометрический	1.00	-
419	447547.59	1302523.48	Картометрический	1.00	-
420	447483.22	1302573.65	Картометрический	1.00	-
421	447471.36	1302620.60	Картометрический	1.00	-
422	447519.01	1302662.90	Картометрический	1.00	-
423	447608.77	1302606.65	Картометрический	1.00	-
424	447647.57	1302636.06	Картометрический	1.00	-
425	447715.05	1302581.30	Картометрический	1.00	-
426	447864.86	1302752.13	Картометрический	1.00	-
427	447889.35	1302729.37	Картометрический	1.00	-
428	448165.44	1303051.64	Картометрический	1.00	-
398	448191.06	1303031.29	Картометрический	1.00	-



3. Сведения о характерных точках части (частей) границы объекта

Обозначение характерных точек части границы	Координаты, м		Метод определения координат характерной точки	Средняя квадратическая погрешность положения характерной точки (Mt), м	Описание обозначения точки на местности (при наличии)
	X	Y			
1	2	3	4	5	6
Часть №					
-	-	-	-	-	-

План грании объекта

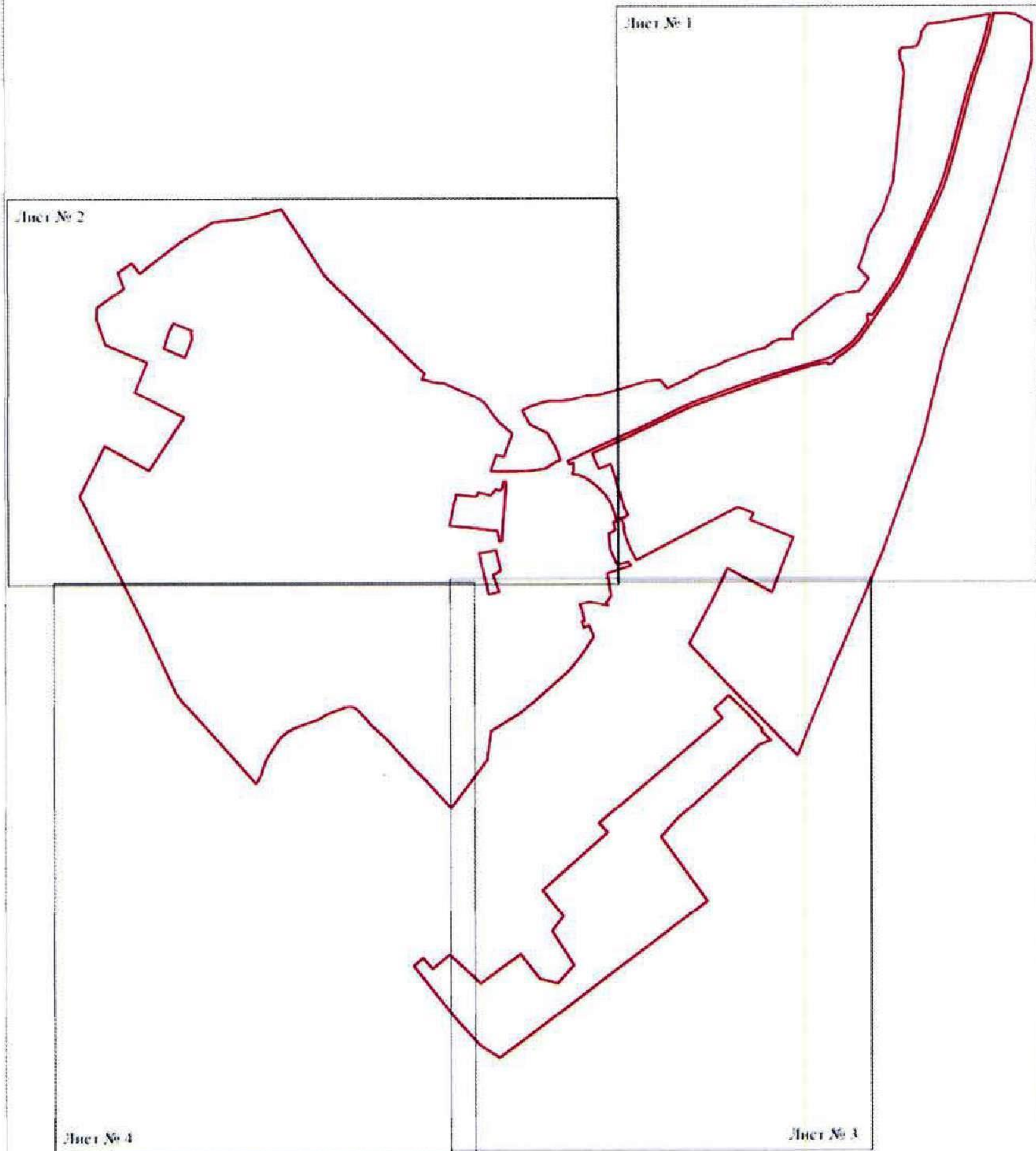
Схема расположения листов плана грании объекта



- Используемые условные знаки и обозначения
-  границы территориальной зоны
 -  область и номер листа плана грании объекта

Масштаб 1:10000

Заместитель руководителя БУВО «Нормативно-проектный центр»
Подпись:  А.В. Ромашов Дата « 06 » февраля 2020 г.
Место для оттиска печати (или подписи) лица, составившего описание местоположения грании объекта

Plan (map) sheet
No. 15



Legend:
- Boundary lines
- Plot boundaries
- Plot area

Scale 1:1000

Author: [Signature]
Date: [Date]

Масштаб: 1:1000

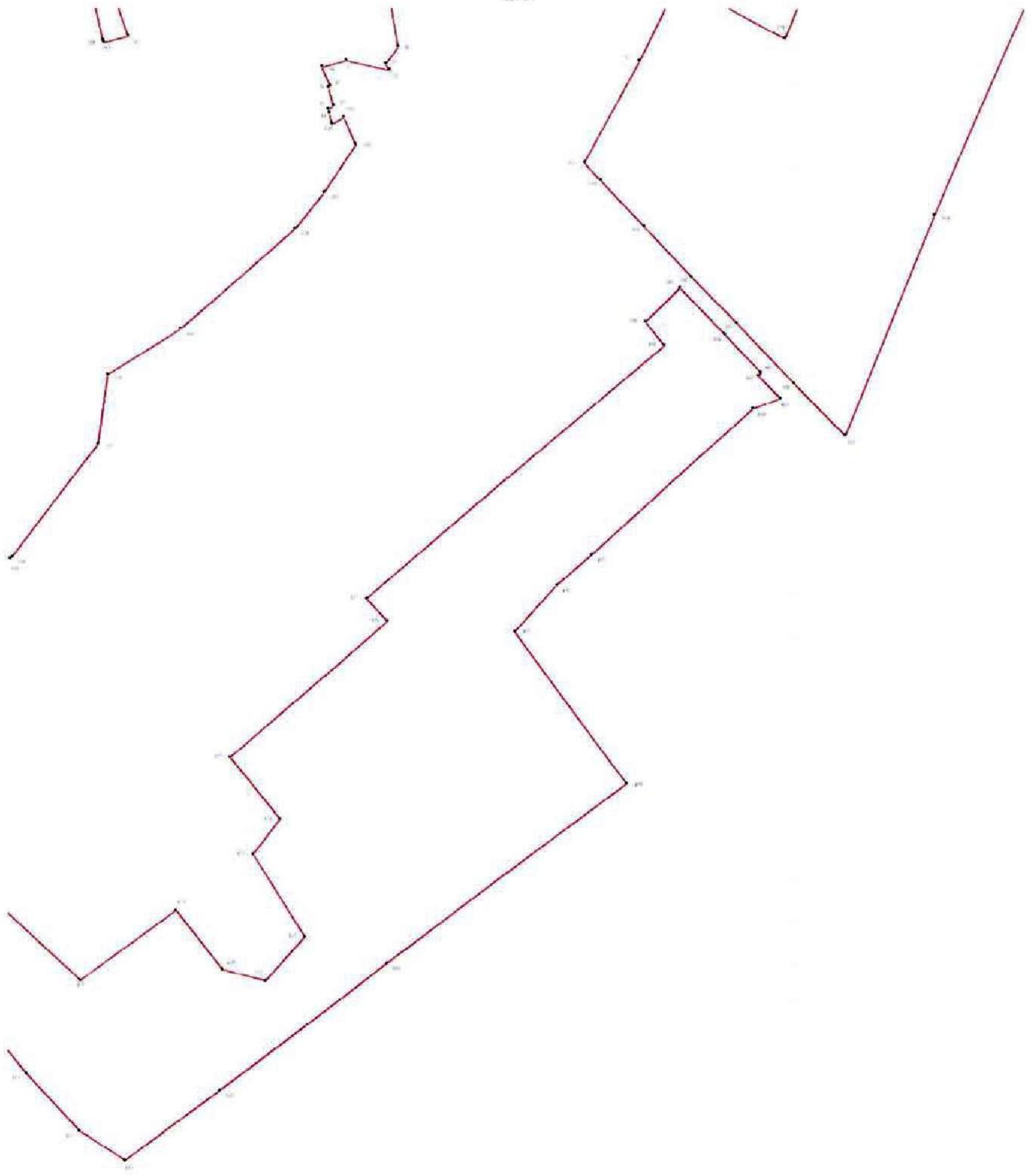

Масштаб: 1:1000

— граница участка

• — точка опоры

Инженер-проектировщик: А.И. Иванов

Дата: 15.05.2024

U.S. Air Quality Index
- 1970 - 1990

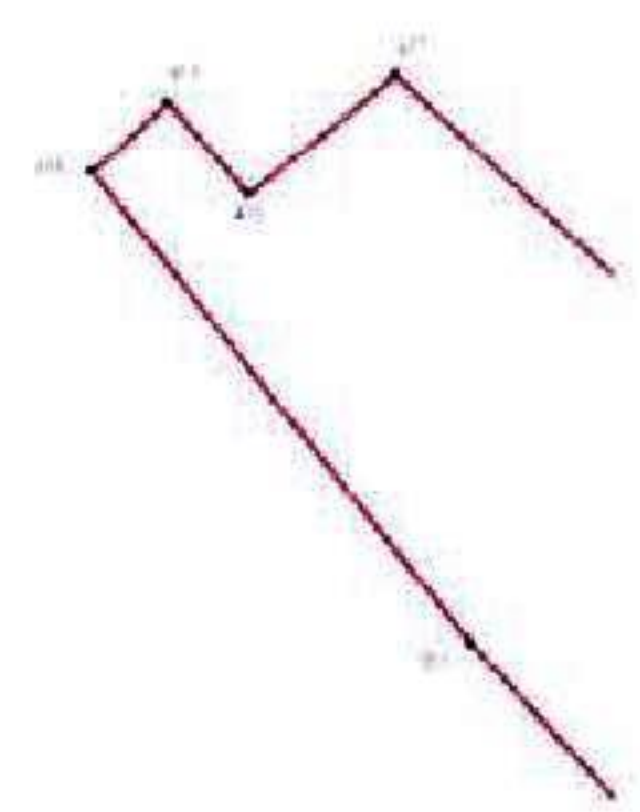
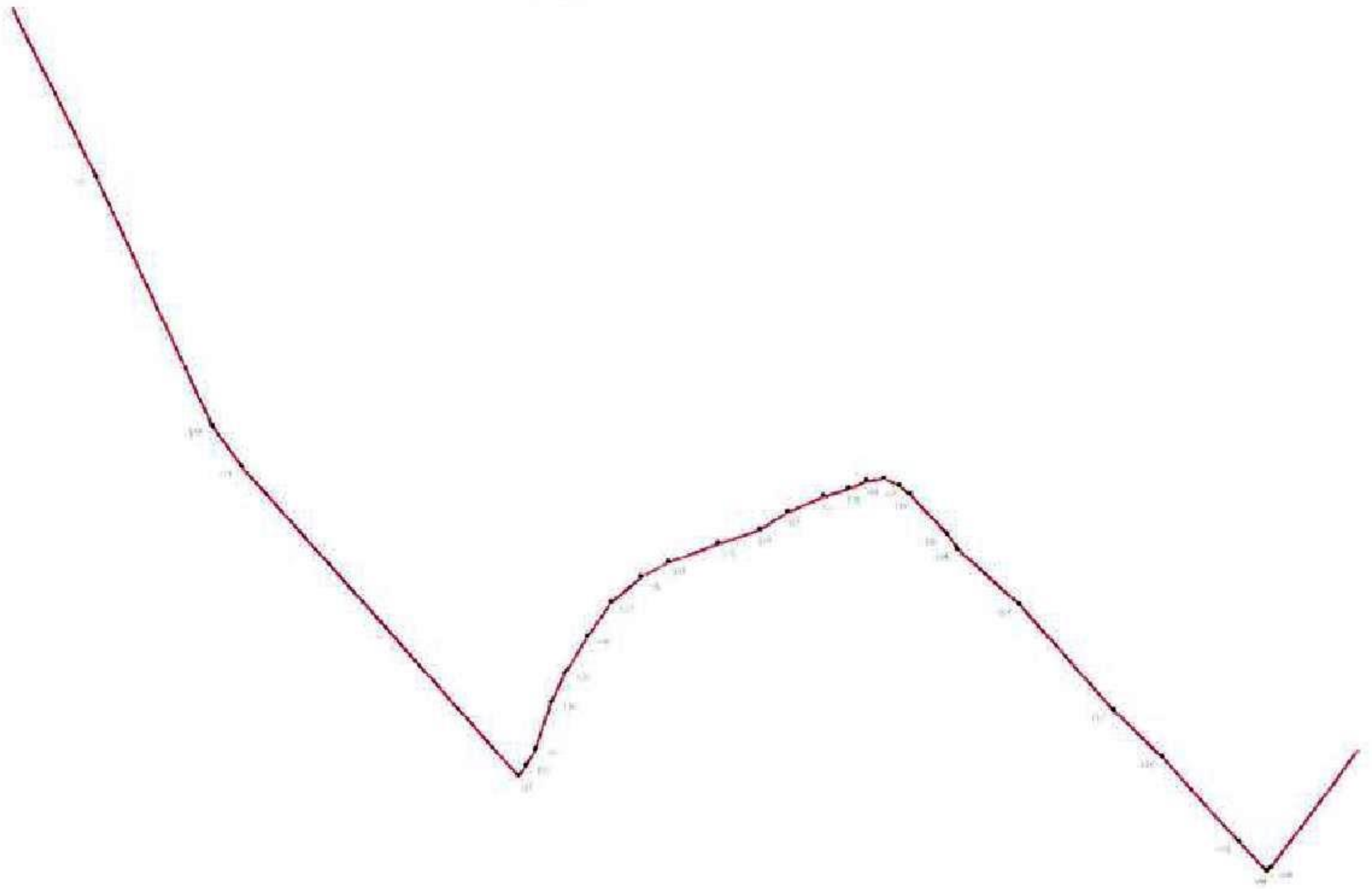

U.S. Air Quality Index - 1970 - 1990
 Legend:
 - 1970 - 1974
 - 1975 - 1984
 - 1985 - 1990

U.S. Air Quality Index - 1970 - 1990
 Source: EPA
 U.S. Environmental Protection Agency
 Office of Air Quality Planning and Standards
 Research Triangle Park, NC 27711

ОПИСАНИЕ МЕСТОПОЛОЖЕНИЯ ГРАНИЦ

Общественно-деловая зона - ОД

(наименование объекта, местоположение границ которого описано
(далее объект)

Раздел 1

Сведения об объекте		
№ п/п	Характеристики объекта	Описание характеристик
1	2	3
1	Местоположение объекта	Воронежская область, Лискинский муниципальный район, Троицкое сельское поселение, село Троицкое
2	Площадь объекта \pm величина погрешности определения площади ($P \pm \text{Дельта } P$)	62993 \pm 878 м ²
3	Иные характеристики объекта	-

Раздел 2					
Сведения о местоположении границ объекта					
1. Система координат: МСК - 36, зона 1					
2. Сведения о характерных точках границ объекта					
Обозначение характерных точек границ	Координаты, м		Метод определения координат характерной точки	Средняя квадратическая погрешность положения характерной точки (Mt), м	Описание обозначения точки на местности (при наличии)
	X	Y			
1	2	3	4	5	6
1	449208.86	1301618.86	Картометрический	1.00	-
2	449189.23	1301666.77	Картометрический	1.00	-
3	449184.36	1301665.13	Картометрический	1.00	-
4	449166.65	1301667.40	Картометрический	1.00	-
5	449159.51	1301664.24	Картометрический	1.00	-
6	449157.89	1301663.65	Картометрический	1.00	-
7	449151.34	1301661.26	Картометрический	1.00	-
8	449126.44	1301652.16	Картометрический	1.00	-
9	449118.88	1301647.73	Картометрический	1.00	-
10	449142.76	1301593.41	Картометрический	1.00	-
11	449186.38	1301606.84	Картометрический	1.00	-
1	449208.86	1301618.86	Картометрический	1.00	-
12	448916.86	1302504.96	Картометрический	1.00	-
13	448939.79	1302550.51	Картометрический	1.00	-
14	448917.99	1302596.43	Картометрический	1.00	-
15	448885.36	1302615.38	Картометрический	1.00	-
16	448874.59	1302621.03	Картометрический	1.00	-
17	448866.77	1302624.21	Картометрический	1.00	-
18	448847.93	1302630.84	Картометрический	1.00	-
19	448841.11	1302615.33	Картометрический	1.00	-
20	448826.13	1302592.18	Картометрический	1.00	-
21	448821.34	1302559.79	Картометрический	1.00	-
22	448819.14	1302521.77	Картометрический	1.00	-
23	448818.30	1302486.69	Картометрический	1.00	-
24	448819.82	1302452.20	Картометрический	1.00	-
25	448820.38	1302449.01	Картометрический	1.00	-
26	448860.66	1302463.38	Картометрический	1.00	-
27	448856.60	1302483.67	Картометрический	1.00	-
28	448878.01	1302491.14	Картометрический	1.00	-
29	448912.02	1302503.72	Картометрический	1.00	-
12	448916.86	1302504.96	Картометрический	1.00	-
30	448759.08	1302358.20	Картометрический	1.00	-

1	2	3	4	5	6
31	448753.23	1302407.66	Картометрический	1.00	-
32	448753.13	1302408.43	Картометрический	1.00	-
33	448756.62	1302414.03	Картометрический	1.00	-
34	448764.77	1302415.77	Картометрический	1.00	-
35	448756.43	1302448.70	Картометрический	1.00	-
36	448772.90	1302462.20	Картометрический	1.00	-
37	448768.57	1302471.22	Картометрический	1.00	-
38	448774.82	1302479.02	Картометрический	1.00	-
39	448793.04	1302482.72	Картометрический	1.00	-
40	448791.54	1302489.66	Картометрический	1.00	-
41	448697.53	1302482.28	Картометрический	1.00	-
42	448696.49	1302482.20	Картометрический	1.00	-
43	448692.08	1302481.86	Картометрический	1.00	-
44	448655.44	1302479.65	Картометрический	1.00	-
45	448635.89	1302478.70	Картометрический	1.00	-
46	448635.14	1302477.85	Картометрический	1.00	-
47	448634.16	1302471.47	Картометрический	1.00	-
48	448662.36	1302466.84	Картометрический	1.00	-
49	448663.84	1302454.04	Картометрический	1.00	-
50	448669.13	1302407.63	Картометрический	1.00	-
51	448675.98	1302341.22	Картометрический	1.00	-
52	448706.43	1302347.45	Картометрический	1.00	-
53	448714.90	1302349.17	Картометрический	1.00	-
54	448736.02	1302353.49	Картометрический	1.00	-
55	448743.46	1302355.01	Картометрический	1.00	-
56	448743.83	1302356.87	Картометрический	1.00	-
30	448759.08	1302358.20	Картометрический	1.00	-
57	448841.43	1302664.45	Картометрический	1.00	-
58	448854.28	1302690.41	Картометрический	1.00	-
59	448864.95	1302714.11	Картометрический	1.00	-
60	448842.66	1302723.39	Картометрический	1.00	-
61	448835.98	1302726.05	Картометрический	1.00	-
62	448825.02	1302731.11	Картометрический	1.00	-
63	448837.43	1302762.10	Картометрический	1.00	-
64	448795.59	1302775.43	Картометрический	1.00	-
65	448770.21	1302782.64	Картометрический	1.00	-
66	448763.20	1302784.97	Картометрический	1.00	-
67	448753.86	1302787.80	Картометрический	1.00	-
68	448745.50	1302789.68	Картометрический	1.00	-
69	448742.33	1302790.77	Картометрический	1.00	-
70	448723.51	1302796.02	Картометрический	1.00	-
71	448707.56	1302804.36	Картометрический	1.00	-
72	448704.90	1302806.77	Картометрический	1.00	-
73	448698.34	1302800.14	Картометрический	1.00	-
74	448695.09	1302788.19	Картометрический	1.00	-
75	448694.92	1302787.64	Картометрический	1.00	-
76	448706.18	1302784.64	Картометрический	1.00	-

1	2	3	4	5	6
77	448711.38	1302783.26	Картометрический	1.00	-
78	448743.70	1302770.19	Картометрический	1.00	-
79	448747.15	1302768.00	Картометрический	1.00	-
80	448761.57	1302758.84	Картометрический	1.00	-
81	448784.57	1302737.13	Картометрический	1.00	-
82	448797.47	1302722.51	Картометрический	1.00	-
83	448808.71	1302707.19	Картометрический	1.00	-
84	448818.04	1302689.60	Картометрический	1.00	-
85	448822.59	1302664.56	Картометрический	1.00	-
57	448841.43	1302664.45	Картометрический	1.00	-
86	448603.62	1302418.36	Картометрический	1.00	-
87	448612.20	1302463.08	Картометрический	1.00	-
88	448608.27	1302463.37	Картометрический	1.00	-
89	448558.43	1302474.84	Картометрический	1.00	-
90	448549.91	1302462.45	Картометрический	1.00	-
91	448547.43	1302454.14	Картометрический	1.00	-
92	448502.56	1302469.67	Картометрический	1.00	-
93	448495.39	1302443.41	Картометрический	1.00	-
94	448497.42	1302442.40	Картометрический	1.00	-
86	448603.62	1302418.36	Картометрический	1.00	-
95	448654.90	1302756.57	Картометрический	1.00	-
96	448660.60	1302768.69	Картометрический	1.00	-
97	448665.55	1302772.64	Картометрический	1.00	-
98	448665.83	1302782.53	Картометрический	1.00	-
99	448609.49	1302796.06	Картометрический	1.00	-
100	448581.01	1302807.25	Картометрический	1.00	-
101	448575.98	1302791.25	Картометрический	1.00	-
102	448575.54	1302776.94	Картометрический	1.00	-
103	448581.97	1302774.18	Картометрический	1.00	-
104	448612.78	1302760.49	Картометрический	1.00	-
105	448640.42	1302758.16	Картометрический	1.00	-
95	448654.90	1302756.57	Картометрический	1.00	-
106	448690.03	1303125.03	Картометрический	1.00	-
107	448644.20	1303237.79	Картометрический	1.00	-
108	448500.60	1303181.43	Картометрический	1.00	-
109	448563.07	1303065.89	Картометрический	1.00	-
110	448579.22	1303073.61	Картометрический	1.00	-
106	448690.03	1303125.03	Картометрический	1.00	-

3. Сведения о характерных точках части (частей) границы объекта					
Обозначение характерных точек части границы	Координаты, м		Метод определения координат характерной точки	Средняя квадратическая погрешность положения характерной точки (Mt), м	Описание обозначения точки на местности (при наличии)
	X	Y			
1	2	3	4	5	6
Часть №					
-	-	-	-	-	-

Раздел 4

План границ объекта

Схема расположения листов плана границ объекта

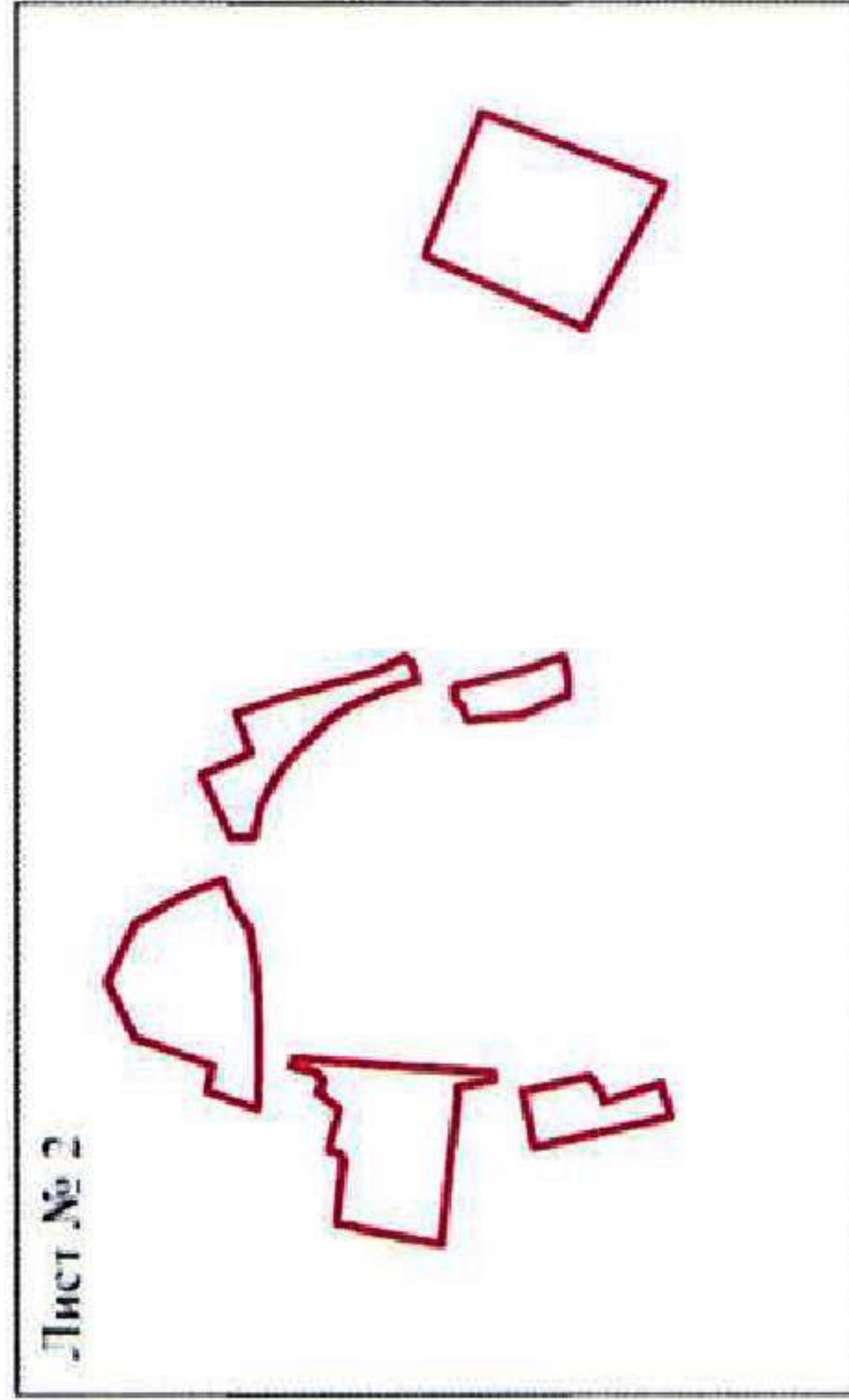
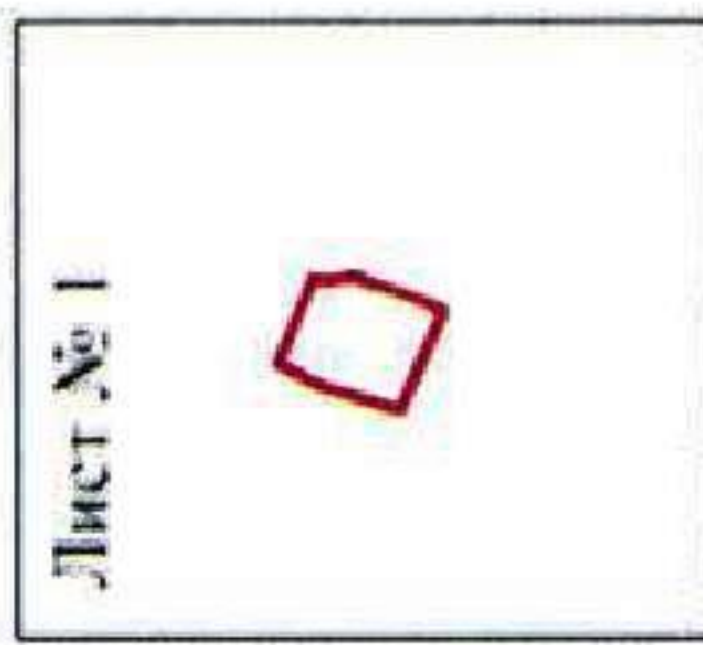

Используемые условные знаки и обозначения:



границы территориальной зоны

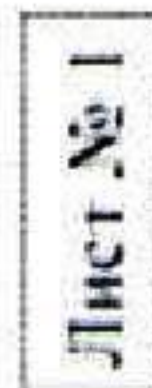

область и номер листа плана границ объекта

Масштаб 1:10000

Заместитель руководителя БУВО «Нормативно-проектный центр»

Подпись  А.В. Ромашов Дата « 06 » февраля 2020 г.

Место для оттиска печати (при наличии) лица, составившего описание местоположения границ объекта



План границ объекта

Лист № 1

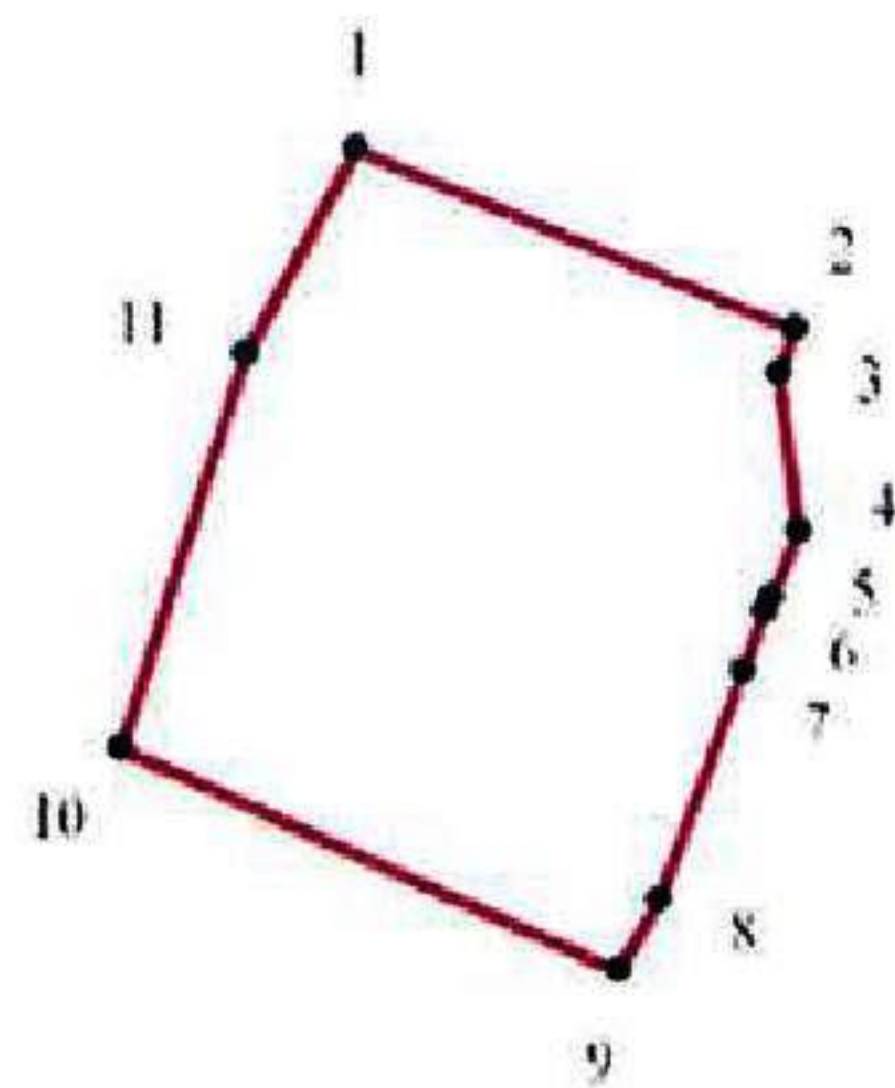

Используемые условные знаки и обозначения:



границы территориальной зоны



характерная точка грани территориальной зоны

Масштаб 1:2000

Заместитель руководителя БУВО «Нормативно-проектный центр»

Подпись  А.В. Романов Дата « 06 » февраля 2020 г.

Место для оттиска печати (при наличии) лица, составившего описание местоположения грани объекта



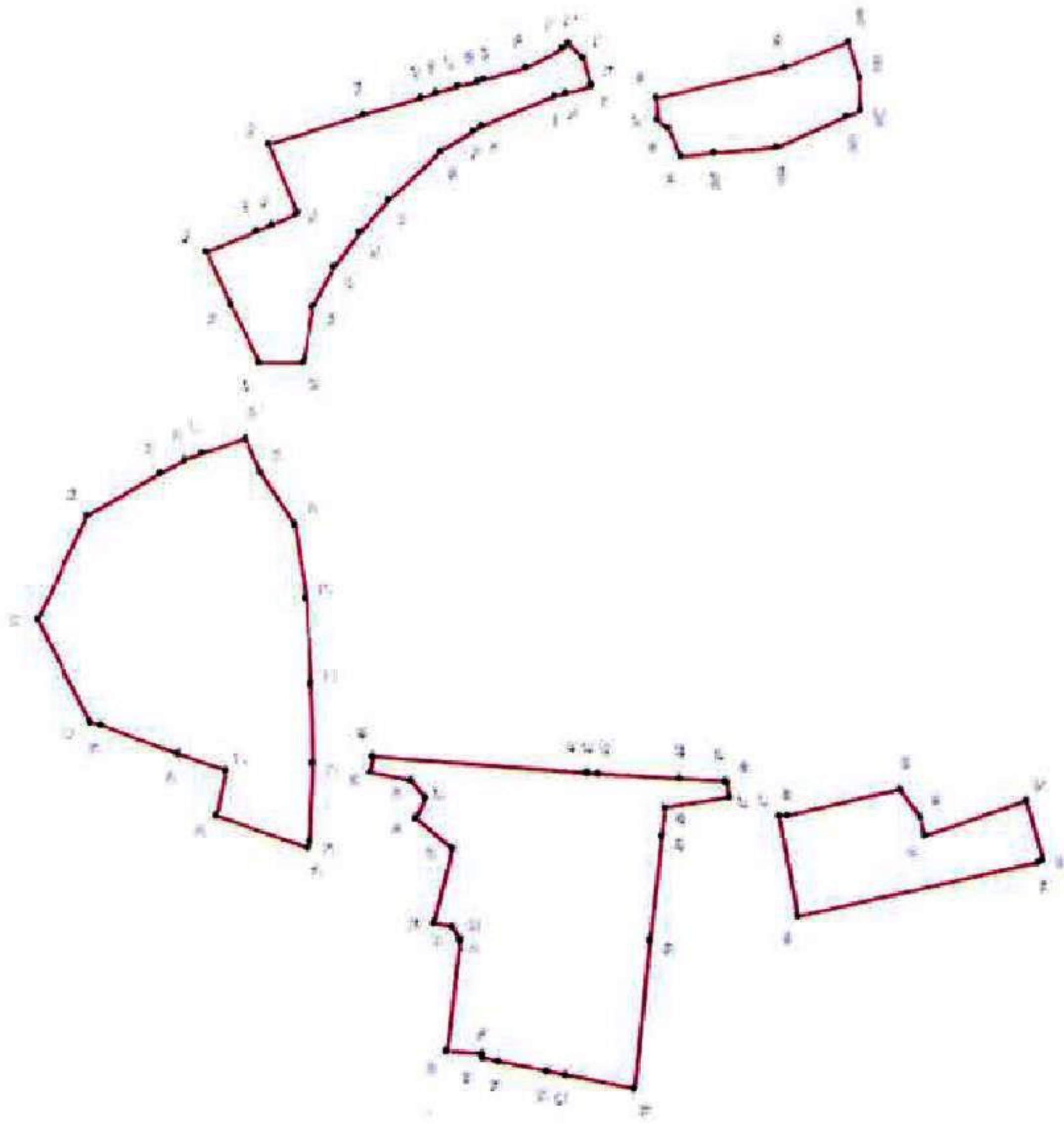

План участка: 1) линия раздела и обременения
 2) граница участка в цветной линии
 3) существующие здания, строения, сооружения

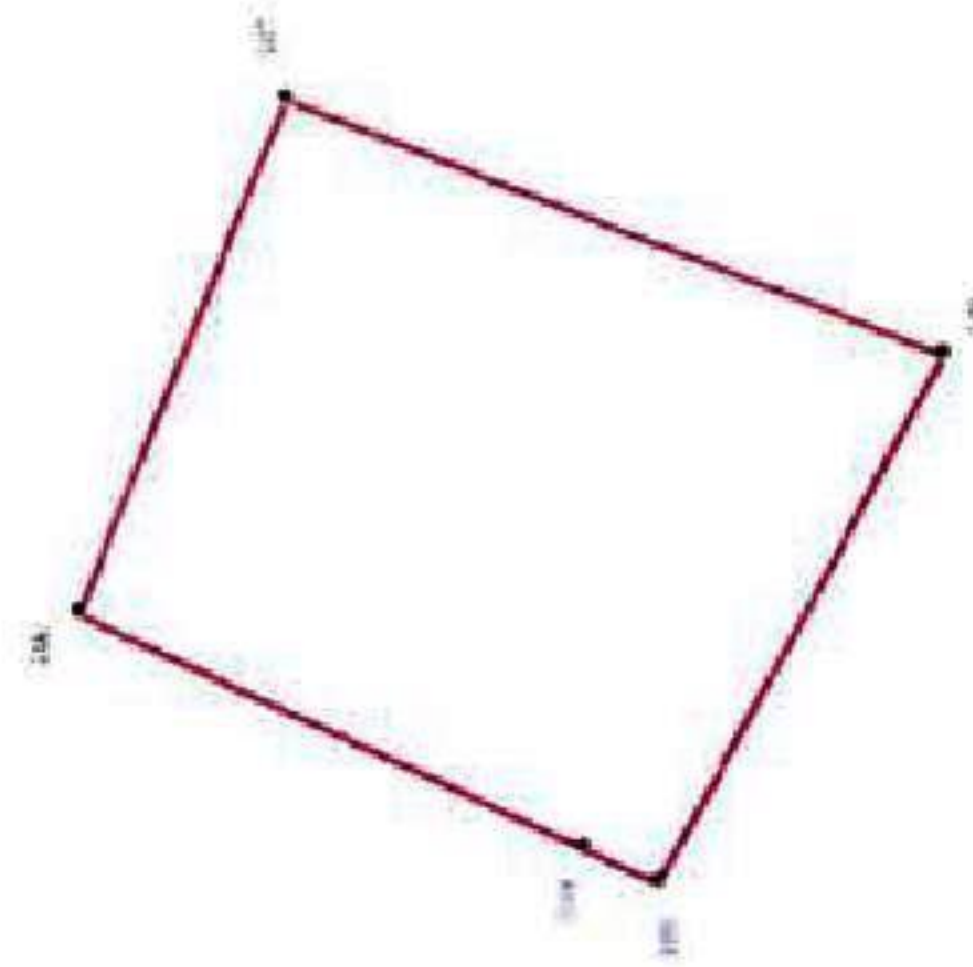

Закон Республики Казахстан «Об актах гражданского состояния»
 Глава 17. Заключение брака. Статья 17. Заключение брака. (2017 г.)
 Место для печати: [подпись] [подпись] [подпись] [подпись] [подпись]

ОПИСАНИЕ МЕСТОПОЛОЖЕНИЯ ГРАНИЦ

Производственная зона - П1

(наименование объекта, местоположение границ которого описано
(далее объект)

Раздел 1

Сведения об объекте		
№ п/п	Характеристики объекта	Описание характеристик
1	2	3
1	Местоположение объекта	Воронежская область, Лискинский муниципальный район, Троицкое сельское поселение, село Троицкое
2	Площадь объекта \pm величина погрешности определения площади ($P \pm \text{Дельта } P$)	10892 \pm 365 м ²
3	Иные характеристики объекта	-

Раздел 2					
Сведения о местоположении границ объекта					
1. Система координат: МСК - 36, зона 1					
2. Сведения о характерных точках границ объекта					
Обозначение характерных точек границ	Координаты, м		Метод определения координат характерной точки	Средняя квадратическая погрешность положения характерной точки (Mt), м	Описание обозначения точки на местности (при наличии)
	X	Y			
1	2	3	4	5	6
1	448445.89	1302686.51	Картометрический	1.00	-
2	448425.76	1302692.23	Картометрический	1.00	-
3	448422.29	1302686.22	Картометрический	1.00	-
4	448417.55	1302687.88	Картометрический	1.00	-
5	448406.13	1302690.53	Картометрический	1.00	-
6	448413.56	1302703.36	Картометрический	1.00	-
7	448447.45	1302688.74	Картометрический	1.00	-
1	448445.89	1302686.51	Картометрический	1.00	-
8	447608.77	1302606.65	Картометрический	1.00	-
9	447519.01	1302662.90	Картометрический	1.00	-
10	447471.36	1302620.60	Картометрический	1.00	-
11	447483.22	1302573.65	Картометрический	1.00	-
12	447547.59	1302523.48	Картометрический	1.00	-
8	447608.77	1302606.65	Картометрический	1.00	-
3. Сведения о характерных точках части (частей) границы объекта					
Обозначение характерных точек части границы	Координаты, м		Метод определения координат характерной точки	Средняя квадратическая погрешность положения характерной точки (Mt), м	Описание обозначения точки на местности (при наличии)
	X	Y			
1	2	3	4	5	6
Часть №					
-	-	-	-	-	-

План границ объекта

Схема расположения листов плана границ объекта

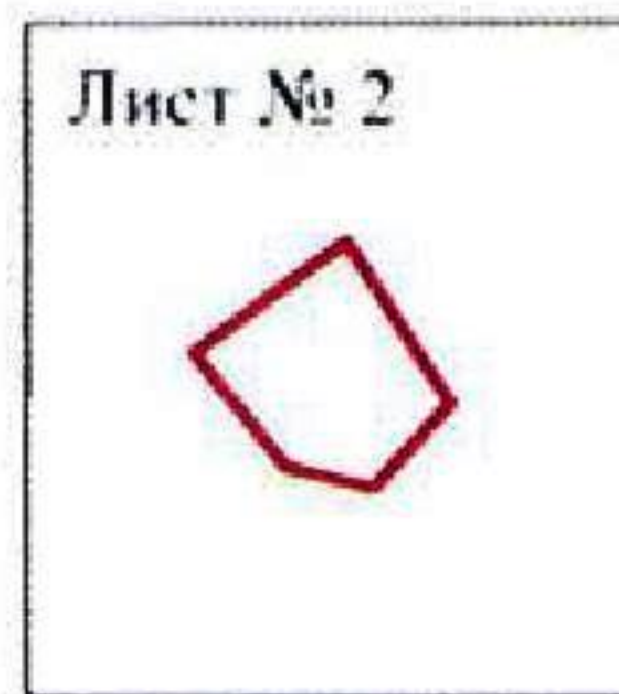
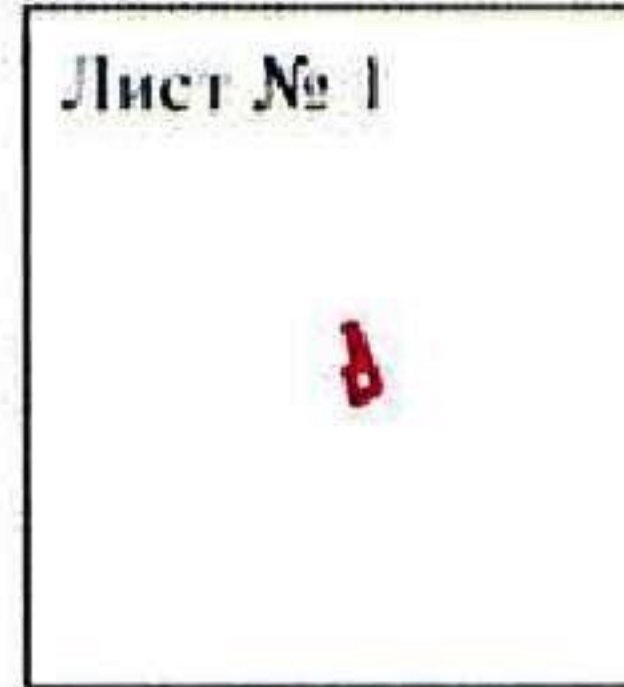

Используемые условные знаки и обозначения:



границы территориальной зоны

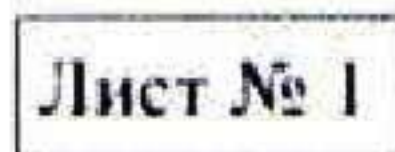

область и номер листа плана границ объекта

Масштаб 1:10000

Заместитель руководителя БУВО «Нормативно-проектный центр»

Подпись  А.В. Романов Дата « 06 » февраля 2020 г.

Место для оттиска печати (при наличии) лица, составившего описание местоположения границ объекта



План границ объекта

Лист № 1

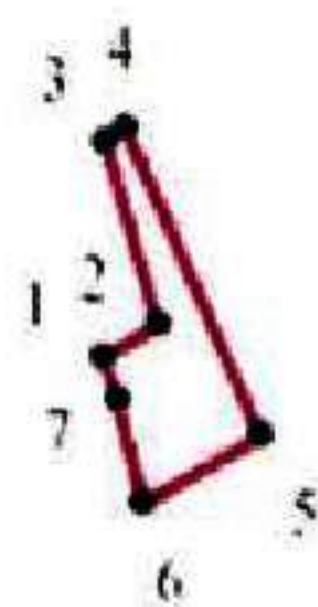

Используемые условные знаки и обозначения:



границы территориальной зоны

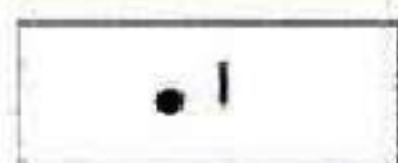

характерная точка границ территориальной зоны

Масштаб 1:2000

Заместитель руководителя БУВО «Нормативно-проектный центр»

Подпись  А.В. Романов Дата « 06 » февраля 2020 г.

Место для оттиска печати (при наличии) лица, составившего описание местоположения границ объекта



План границ объекта

Лист № 2

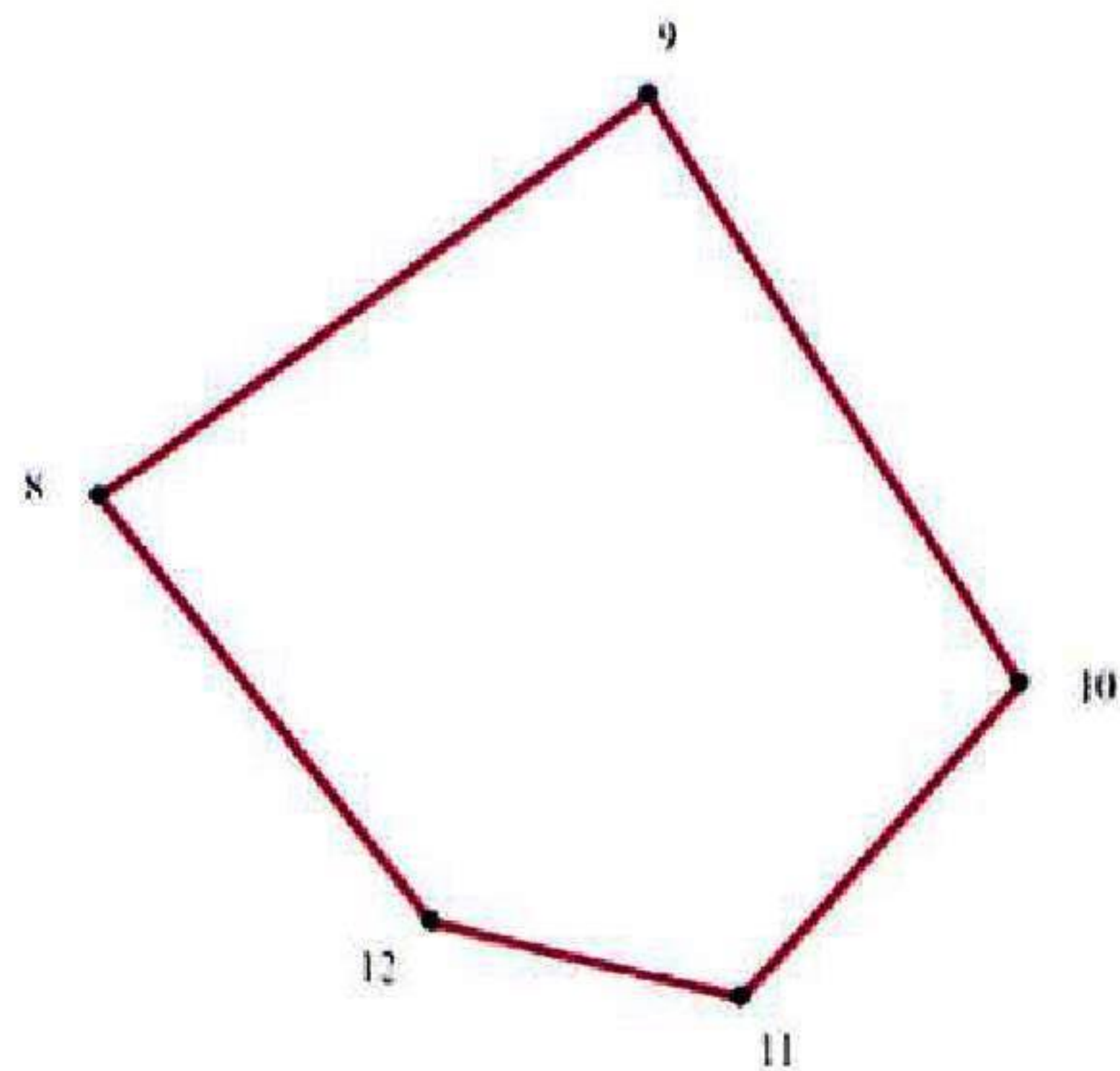

Используемые условные знаки и обозначения:



границы территориальной зоны



характерная точка границ территориальной зоны

Масштаб 1:2000

Заместитель руководителя БУВО «Нормативно-проектный центр»

Подпись  А.В. Романов Дата « 06 » февраля 2020 г.

Место для оттиска печати (при наличии) лица, составившего описание местоположения границ объекта



ОПИСАНИЕ МЕСТОПОЛОЖЕНИЯ ГРАНИЦ

Зона улиц, дорог, инженерной и транспортной инфраструктуры - ИТ1

(наименование объекта, местоположение границ которого описано
(далее объект))

Раздел 1

Сведения об объекте		
№ п/п	Характеристики объекта	Описание характеристик
1	2	3
1	Местоположение объекта	Воронежская область, Лискинский муниципальный район, Троицкое сельское поселение, село Троицкое
2	Площадь объекта \pm величина погрешности определения площади ($P \pm \text{Дельта } P$)	27582 \pm -581м ²
3	Иные характеристики объекта	-

Раздел 2					
Сведения о местоположении границ объекта					
1. Система координат: МСК - 36, зона 1					
2. Сведения о характерных точках границ объекта					
Обозначение характерных точек границ	Координаты, м		Метод определения координат характерной точки	Средняя квадратическая погрешность положения характерной точки (Mt), м	Описание обозначения точки на местности (при наличии)
	X	Y			
1	2	3	4	5	6
1	450017.30	1303754.46	Картометрический	1.00	-
2	450018.92	1303763.51	Картометрический	1.00	-
3	449968.30	1303752.23	Картометрический	1.00	-
4	449913.65	1303735.99	Картометрический	1.00	-
5	449882.70	1303724.98	Картометрический	1.00	-
6	449873.54	1303721.59	Картометрический	1.00	-
7	449857.56	1303715.65	Картометрический	1.00	-
8	449838.50	1303710.18	Картометрический	1.00	-
9	449789.27	1303695.74	Картометрический	1.00	-
10	449728.88	1303679.64	Картометрический	1.00	-
11	449661.15	1303661.44	Картометрический	1.00	-
12	449628.11	1303652.09	Картометрический	1.00	-
13	449596.34	1303642.86	Картометрический	1.00	-
14	449564.83	1303632.02	Картометрический	1.00	-
15	449528.33	1303616.90	Картометрический	1.00	-
16	449463.53	1303586.41	Картометрический	1.00	-
17	449376.34	1303546.29	Картометрический	1.00	-
18	449347.16	1303531.99	Картометрический	1.00	-
19	449317.60	1303516.32	Картометрический	1.00	-
20	449289.35	1303498.80	Картометрический	1.00	-
21	449235.64	1303461.30	Картометрический	1.00	-
22	449212.68	1303445.92	Картометрический	1.00	-
23	449187.91	1303428.62	Картометрический	1.00	-
24	449163.39	1303411.14	Картометрический	1.00	-
25	449154.69	1303403.81	Картометрический	1.00	-
26	449143.59	1303391.64	Картометрический	1.00	-
27	449124.60	1303368.31	Картометрический	1.00	-
28	449121.90	1303363.65	Картометрический	1.00	-
29	449116.66	1303356.35	Картометрический	1.00	-
30	449112.44	1303351.22	Картометрический	1.00	-
31	449107.09	1303346.99	Картометрический	1.00	-
32	449104.60	1303344.97	Картометрический	1.00	-
33	449103.06	1303343.85	Картометрический	1.00	-
34	449100.22	1303342.22	Картометрический	1.00	-

1	2	3	4	5	6
35	449097.43	1303330.91	Картометрический	1.00	-
36	449100.04	1303329.61	Картометрический	1.00	-
37	449101.29	1303328.28	Картометрический	1.00	-
38	449101.88	1303326.95	Картометрический	1.00	-
39	449101.72	1303324.52	Картометрический	1.00	-
40	449100.87	1303317.71	Картометрический	1.00	-
41	449094.20	1303289.59	Картометрический	1.00	-
42	449085.88	1303261.33	Картометрический	1.00	-
43	449078.25	1303236.03	Картометрический	1.00	-
44	449068.33	1303205.19	Картометрический	1.00	-
45	449059.55	1303176.72	Картометрический	1.00	-
46	449051.35	1303152.53	Картометрический	1.00	-
47	449027.60	1303084.50	Картометрический	1.00	-
48	449015.14	1303050.32	Картометрический	1.00	-
49	449001.71	1303016.35	Картометрический	1.00	-
50	448989.89	1302983.56	Картометрический	1.00	-
51	448978.23	1302957.47	Картометрический	1.00	-
52	448964.46	1302927.40	Картометрический	1.00	-
53	448937.69	1302872.80	Картометрический	1.00	-
54	448903.92	1302800.87	Картометрический	1.00	-
55	448891.31	1302772.62	Картометрический	1.00	-
56	448864.95	1302714.11	Картометрический	1.00	-
57	448854.28	1302690.41	Картометрический	1.00	-
58	448841.43	1302664.45	Картометрический	1.00	-
59	448837.05	1302654.04	Картометрический	1.00	-
60	448845.33	1302650.02	Картометрический	1.00	-
61	448856.16	1302673.17	Картометрический	1.00	-
62	448868.70	1302699.26	Картометрический	1.00	-
63	448882.57	1302730.74	Картометрический	1.00	-
64	448915.34	1302803.84	Картометрический	1.00	-
65	448925.62	1302826.88	Картометрический	1.00	-
66	448944.70	1302869.28	Картометрический	1.00	-
67	448962.72	1302905.27	Картометрический	1.00	-
68	448980.06	1302940.36	Картометрический	1.00	-
69	448995.29	1302974.73	Картометрический	1.00	-
70	449009.85	1303012.21	Картометрический	1.00	-
71	449025.26	1303052.54	Картометрический	1.00	-
72	449038.77	1303089.00	Картометрический	1.00	-
73	449053.38	1303130.80	Картометрический	1.00	-
74	449065.87	1303168.80	Картометрический	1.00	-
75	449076.93	1303205.47	Картометрический	1.00	-
76	449095.52	1303268.29	Картометрический	1.00	-
77	449098.12	1303277.43	Картометрический	1.00	-
78	449111.21	1303325.12	Картометрический	1.00	-
79	449114.46	1303332.89	Картометрический	1.00	-
80	449126.56	1303355.00	Картометрический	1.00	-
81	449150.53	1303386.62	Картометрический	1.00	-
82	449164.62	1303400.18	Картометрический	1.00	-

1	2	3	4	5	6
83	449179.42	1303412.29	Картометрический	1.00	-
84	449211.61	1303434.35	Картометрический	1.00	-
85	449214.35	1303433.66	Картометрический	1.00	-
86	449219.61	1303432.84	Картометрический	1.00	-
87	449221.46	1303432.11	Картометрический	1.00	-
88	449224.20	1303430.47	Картометрический	1.00	-
89	449230.07	1303435.17	Картометрический	1.00	-
90	449228.57	1303437.26	Картометрический	1.00	-
91	449226.61	1303440.97	Картометрический	1.00	-
92	449226.53	1303442.68	Картометрический	1.00	-
93	449227.42	1303444.27	Картометрический	1.00	-
94	449270.14	1303475.40	Картометрический	1.00	-
95	449297.81	1303493.80	Картометрический	1.00	-
96	449321.37	1303508.53	Картометрический	1.00	-
97	449348.41	1303523.59	Картометрический	1.00	-
98	449378.44	1303538.30	Картометрический	1.00	-
99	449478.62	1303584.68	Картометрический	1.00	-
100	449512.17	1303599.77	Картометрический	1.00	-
101	449547.42	1303615.36	Картометрический	1.00	-
102	449577.93	1303626.98	Картометрический	1.00	-
103	449600.82	1303634.96	Картометрический	1.00	-
104	449636.11	1303645.07	Картометрический	1.00	-
105	449675.43	1303655.93	Картометрический	1.00	-
106	449755.81	1303677.54	Картометрический	1.00	-
107	449781.62	1303684.31	Картометрический	1.00	-
108	449814.19	1303693.67	Картометрический	1.00	-
109	449851.15	1303704.55	Картометрический	1.00	-
110	449862.40	1303707.77	Картометрический	1.00	-
111	449889.35	1303717.62	Картометрический	1.00	-
112	449916.29	1303727.46	Картометрический	1.00	-
113	449963.43	1303741.88	Картометрический	1.00	-
114	449970.94	1303743.70	Картометрический	1.00	-
1	450017.30	1303754.46	Картометрический	1.00	-
115	448822.59	1302664.56	Картометрический	1.00	-
116	448818.04	1302689.60	Картометрический	1.00	-
117	448808.71	1302707.19	Картометрический	1.00	-
118	448797.47	1302722.51	Картометрический	1.00	-
119	448784.57	1302737.13	Картометрический	1.00	-
120	448761.57	1302758.84	Картометрический	1.00	-
121	448747.15	1302768.00	Картометрический	1.00	-
122	448743.70	1302770.19	Картометрический	1.00	-
123	448711.38	1302783.26	Картометрический	1.00	-
124	448706.18	1302784.64	Картометрический	1.00	-
125	448694.92	1302787.64	Картометрический	1.00	-
126	448691.12	1302788.65	Картометрический	1.00	-
127	448691.10	1302790.77	Картометрический	1.00	-
128	448684.58	1302792.28	Картометрический	1.00	-

1	2	3	4	5	6
129	448669.06	1302796.36	Картометрический	1.00	-
130	448667.68	1302794.47	Картометрический	1.00	-
131	448641.16	1302802.15	Картометрический	1.00	-
132	448616.05	1302812.05	Картометрический	1.00	-
133	448589.45	1302825.92	Картометрический	1.00	-
134	448584.68	1302828.15	Картометрический	1.00	-
135	448569.24	1302835.39	Картометрический	1.00	-
136	448550.04	1302845.89	Картометрический	1.00	-
137	448516.10	1302863.80	Картометрический	1.00	-
138	448511.53	1302848.50	Картометрический	1.00	-
139	448543.18	1302831.78	Картометрический	1.00	-
140	448551.66	1302827.46	Картометрический	1.00	-
141	448559.19	1302821.29	Картометрический	1.00	-
142	448570.55	1302813.98	Картометрический	1.00	-
143	448579.68	1302808.11	Картометрический	1.00	-
144	448581.01	1302807.25	Картометрический	1.00	-
145	448609.49	1302796.06	Картометрический	1.00	-
146	448665.83	1302782.53	Картометрический	1.00	-
147	448665.55	1302772.64	Картометрический	1.00	-
148	448677.54	1302770.35	Картометрический	1.00	-
149	448684.44	1302769.03	Картометрический	1.00	-
150	448685.69	1302776.20	Картометрический	1.00	-
151	448686.81	1302777.58	Картометрический	1.00	-
152	448706.79	1302772.59	Картометрический	1.00	-
153	448735.59	1302760.84	Картометрический	1.00	-
154	448756.46	1302748.40	Картометрический	1.00	-
155	448777.89	1302727.88	Картометрический	1.00	-
156	448789.25	1302714.61	Картометрический	1.00	-
157	448800.20	1302699.60	Картометрический	1.00	-
158	448807.67	1302685.31	Картометрический	1.00	-
159	448811.37	1302662.25	Картометрический	1.00	-
115	448822.59	1302664.56	Картометрический	1.00	-
160	448228.47	1303068.73	Картометрический	1.00	-
161	448240.79	1303081.06	Картометрический	1.00	-
162	448189.51	1303130.11	Картометрический	1.00	-
163	448123.91	1303192.59	Картометрический	1.00	-
164	448067.21	1303247.91	Картометрический	1.00	-
165	448045.74	1303268.84	Картометрический	1.00	-
166	448036.86	1303278.17	Картометрический	1.00	-
167	447978.06	1303335.67	Картометрический	1.00	-
168	447960.29	1303328.44	Картометрический	1.00	-
169	448023.79	1303265.51	Картометрический	1.00	-
170	448033.93	1303255.72	Картометрический	1.00	-
171	448110.14	1303180.93	Картометрический	1.00	-
172	448107.71	1303177.49	Картометрический	1.00	-
173	448132.34	1303153.45	Картометрический	1.00	-
174	448135.73	1303156.61	Картометрический	1.00	-

1	2	3	4	5	6
175	448177.39	1303117.30	Картометрический	1.00	-
160	448228.47	1303068.73	Картометрический	1.00	-
3. Сведения о характерных точках части (частей) границы объекта					
Обозначение характерных точек части границы	Координаты, м		Метод определения координат характерной точки	Средняя квадратическая погрешность положения характерной точки (Mt), м	Описание обозначения точки на местности (при наличии)
	X	Y			
1	2	3	4	5	6
Часть №					
-	-	-	-	-	-

План границ объекта

Схема расположения листов плана границ объекта

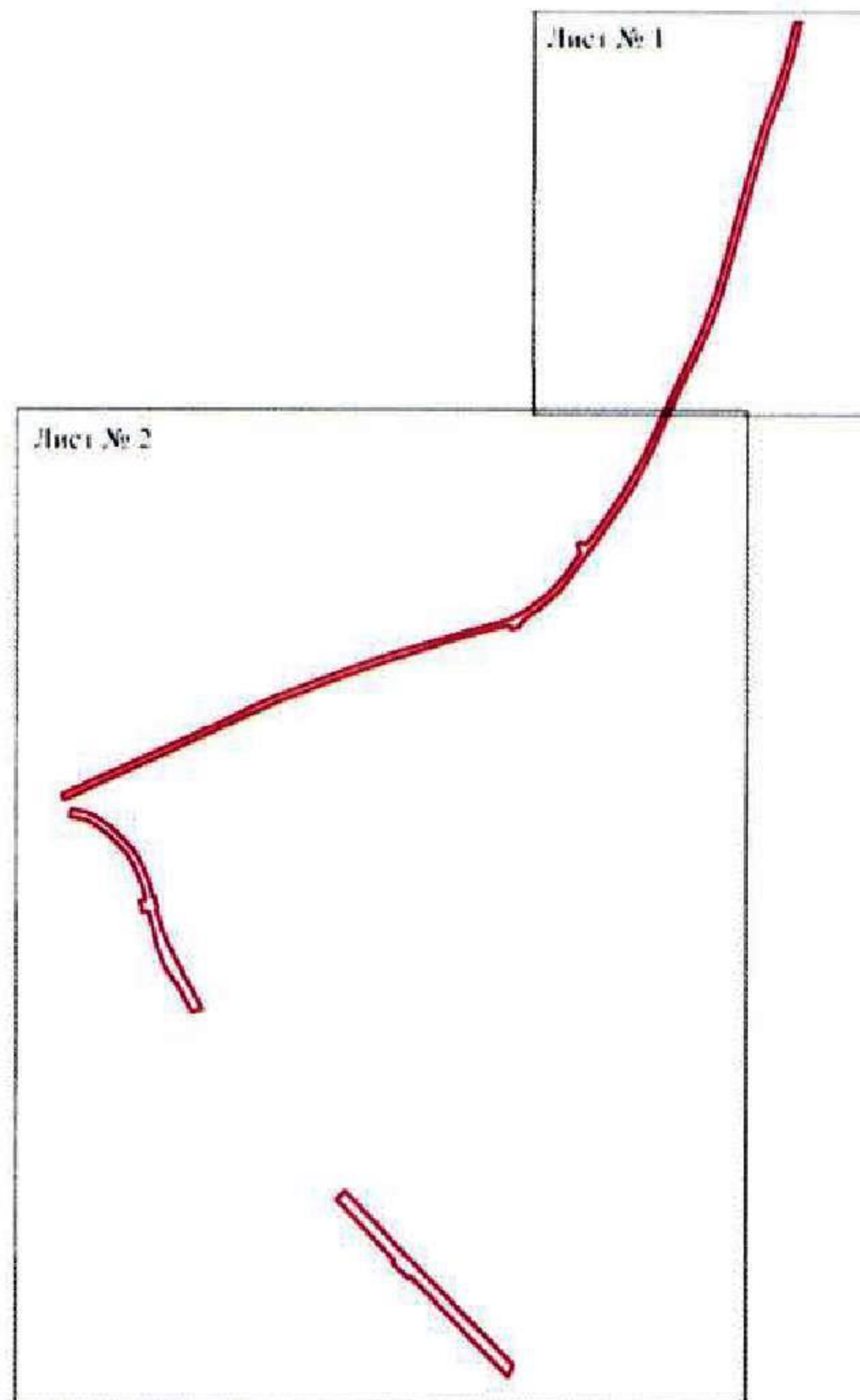

Неиспользуемые условные знаки и обозначения:



границы территориальной зоны

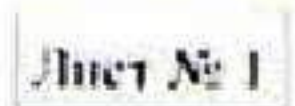

область и номер листа плана границ объекта

Масштаб 1:10000

Заместитель руководителя БУВСО «Нормативно-проектный центр»

Подпись  А.В. Романов Дата « 06 » февраля 2020 г.

Место для оттиска печати (при наличии) лица, составившего описание местоположения границ объекта.

План грании объекта.
Лист № 1

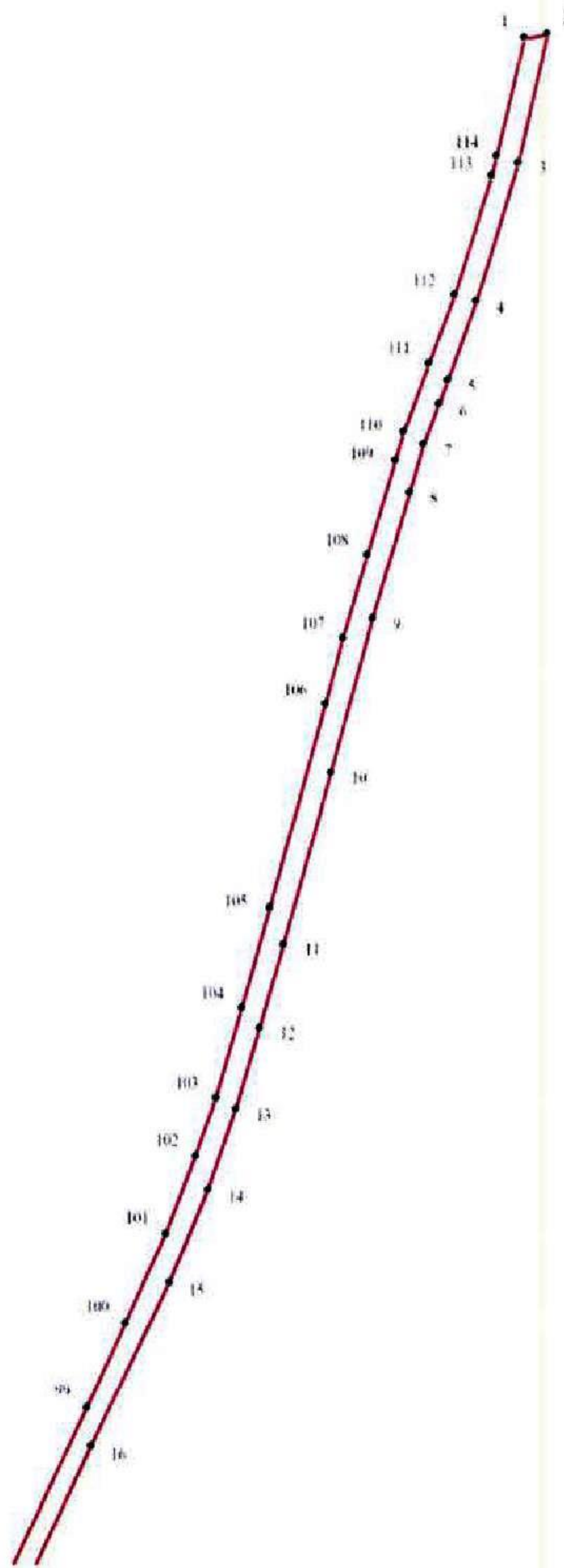

Используемые условные знаки и обозначения

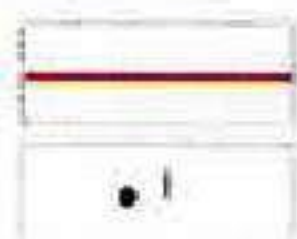

— границы территориальной зоны

• характеристическая точка границ территориальной зоны

Масштаб 1:2000

Заместитель руководителя БУВО «Информационно-проектный центр»

Подпись:  А.В. Романов Дата « 06 » февраля 2020 г.

Место для оттиска печати (если применимо) лица, составившего этот документ и место нахождения грании объекта

Plan of the road network
No. 10.1

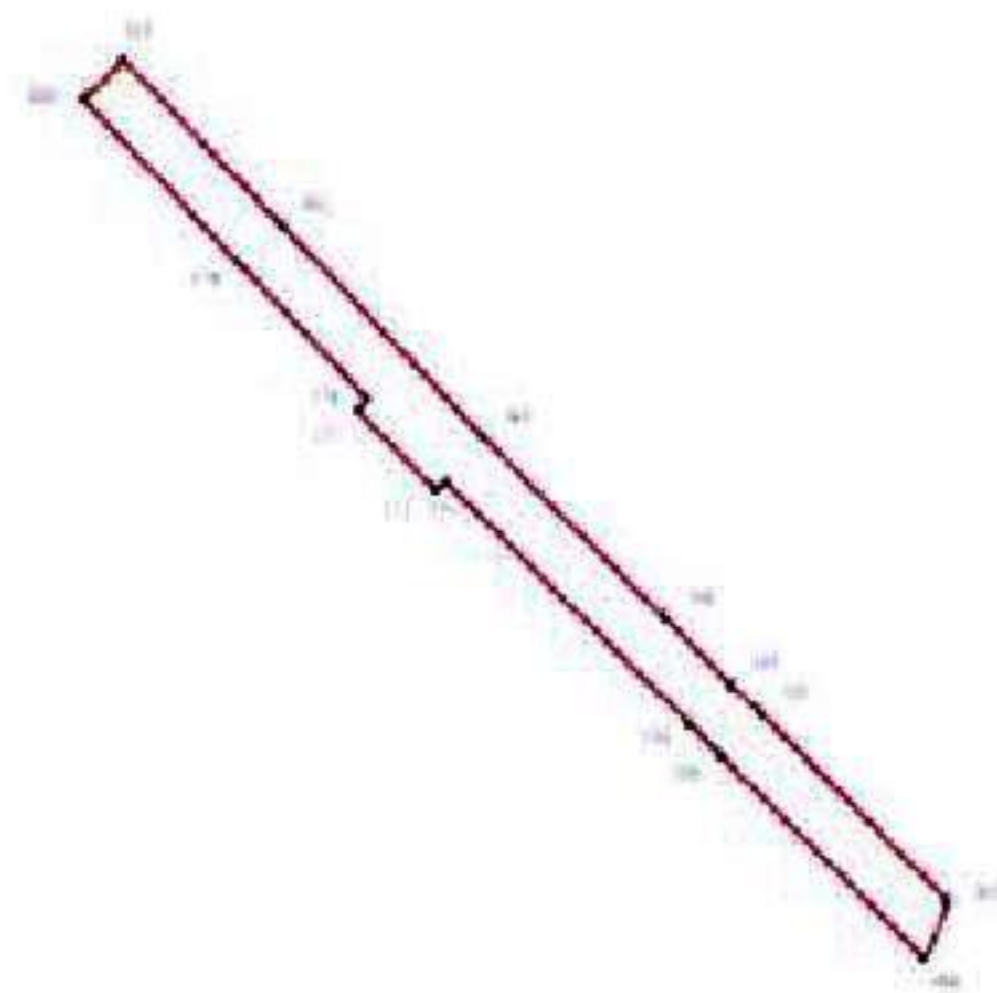
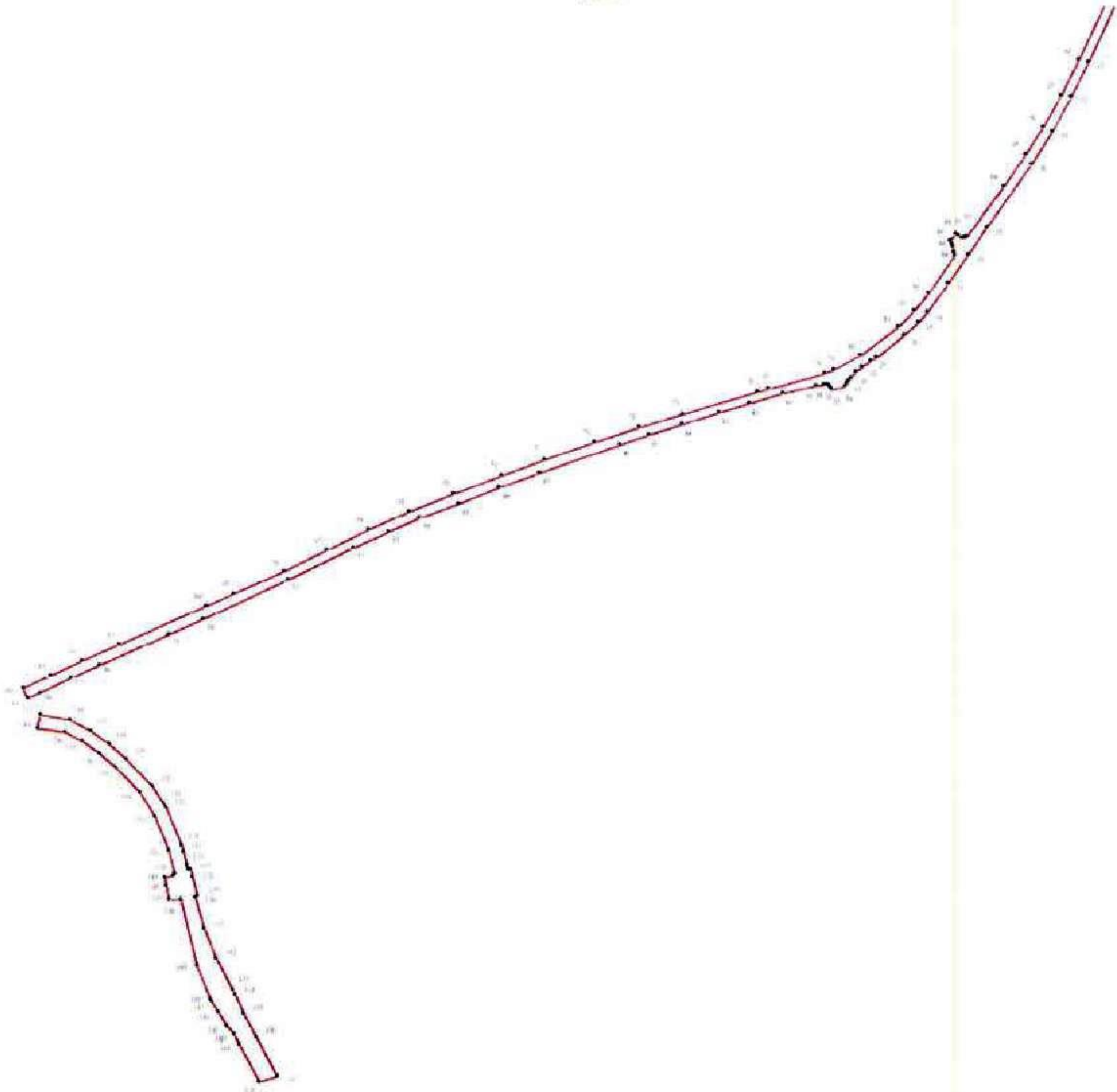

Legend:
— Centerline
- - - Lane lines
••••• Road width

Figure 10.1

Approved by: [Signature] AS Engineer Date: [Date] 2020
By: [Signature] AS Engineer Date: [Date] 2020

ОПИСАНИЕ МЕСТОПОЛОЖЕНИЯ ГРАНИЦ

Зона сельскохозяйственного использования в границах населенных пунктов - СХ1

(наименование объекта, местоположение границ которого описано
(далее объект))

Раздел 1

Сведения об объекте		
№ п/п	Характеристики объекта	Описание характеристик
1	2	3
1	Местоположение объекта	Воронежская область, Лискинский муниципальный район, Троицкое сельское поселение, село Троицкое
2	Площадь объекта \pm величина погрешности определения площади ($P \pm \text{Дельта } P$)	195820 \pm -1549 м ²
3	Иные характеристики объекта	-

Раздел 2					
Сведения о местоположении границ объекта					
1. Система координат: МСК - 36, зона 1					
2. Сведения о характерных точках границ объекта					
Обозначение характерных точек границ	Координаты, м		Метод определения координат характерной точки	Средняя квадратическая погрешность положения характерной точки (Mt), м	Описание обозначения точки на местности (при наличии)
	X	Y			
1	2	3	4	5	6
1	447996.83	1301832.59	Картометрический	1.00	-
2	448004.00	1301837.49	Картометрический	1.00	-
3	448015.08	1301843.97	Картометрический	1.00	-
4	448046.96	1301854.55	Картометрический	1.00	-
5	448067.14	1301864.14	Картометрический	1.00	-
6	448092.04	1301879.58	Картометрический	1.00	-
7	448115.08	1301895.90	Картометрический	1.00	-
8	448132.52	1301916.32	Картометрический	1.00	-
9	448142.73	1301934.75	Картометрический	1.00	-
10	448155.80	1301969.00	Картометрический	1.00	-
11	448165.27	1301997.27	Картометрический	1.00	-
12	448177.47	1302016.32	Картометрический	1.00	-
13	448188.18	1302041.35	Картометрический	1.00	-
14	448193.54	1302058.16	Картометрический	1.00	-
15	448198.52	1302070.37	Картометрический	1.00	-
16	448200.39	1302082.32	Картометрический	1.00	-
17	448194.96	1302092.90	Картометрический	1.00	-
18	448188.69	1302100.38	Картометрический	1.00	-
19	448161.78	1302125.66	Картометрический	1.00	-
20	448151.45	1302132.76	Картометрический	1.00	-
21	448113.21	1302174.85	Картометрический	1.00	-
22	448041.61	1302238.61	Картометрический	1.00	-
23	448009.35	1302271.99	Картометрический	1.00	-
24	447951.57	1302324.04	Картометрический	1.00	-
25	447931.59	1302343.13	Картометрический	1.00	-
26	447695.59	1302101.79	Картометрический	1.00	-
1	447996.83	1301832.59	Картометрический	1.00	-
27	447853.38	1302890.32	Картометрический	1.00	-
28	447903.88	1302936.02	Картометрический	1.00	-
29	447813.72	1303022.17	Картометрический	1.00	-
30	447848.36	1303062.29	Картометрический	1.00	-
31	448005.11	1303231.19	Картометрический	1.00	-
32	448096.72	1303147.85	Картометрический	1.00	-

1	2	3	4	5	6
33	448107.71	1303177.49	Картометрический	1.00	-
34	448110.14	1303180.93	Картометрический	1.00	-
35	448033.93	1303255.72	Картометрический	1.00	-
36	448023.79	1303265.51	Картометрический	1.00	-
37	447960.29	1303328.44	Картометрический	1.00	-
38	447959.33	1303328.05	Картометрический	1.00	-
39	447908.15	1303307.23	Картометрический	1.00	-
40	447686.25	1303011.91	Картометрический	1.00	-
27	447853.38	1302890.32	Картометрический	1.00	-
3. Сведения о характерных точках части (частей) границы объекта					
Обозначение характерных точек части границы	Координаты, м		Метод определения координат характерной точки	Средняя квадратическая погрешность положения характерной точки (Mt), м	Описание обозначения точки на местности (при наличии)
	X	Y			
1	2	3	4	5	6
Часть №					
-	-	-	-	-	-

Раздел 4

План границ объекта

Схема расположения листов плана границ объекта

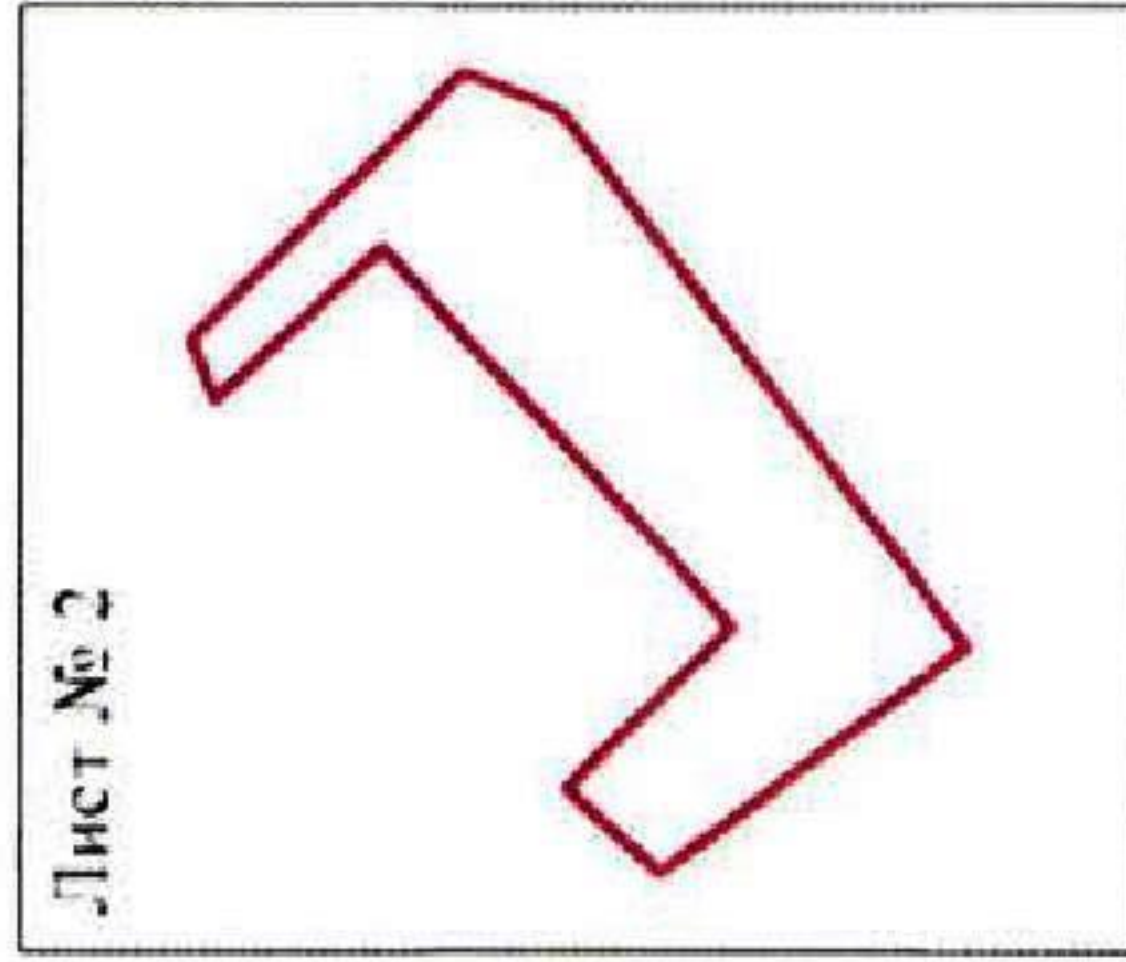
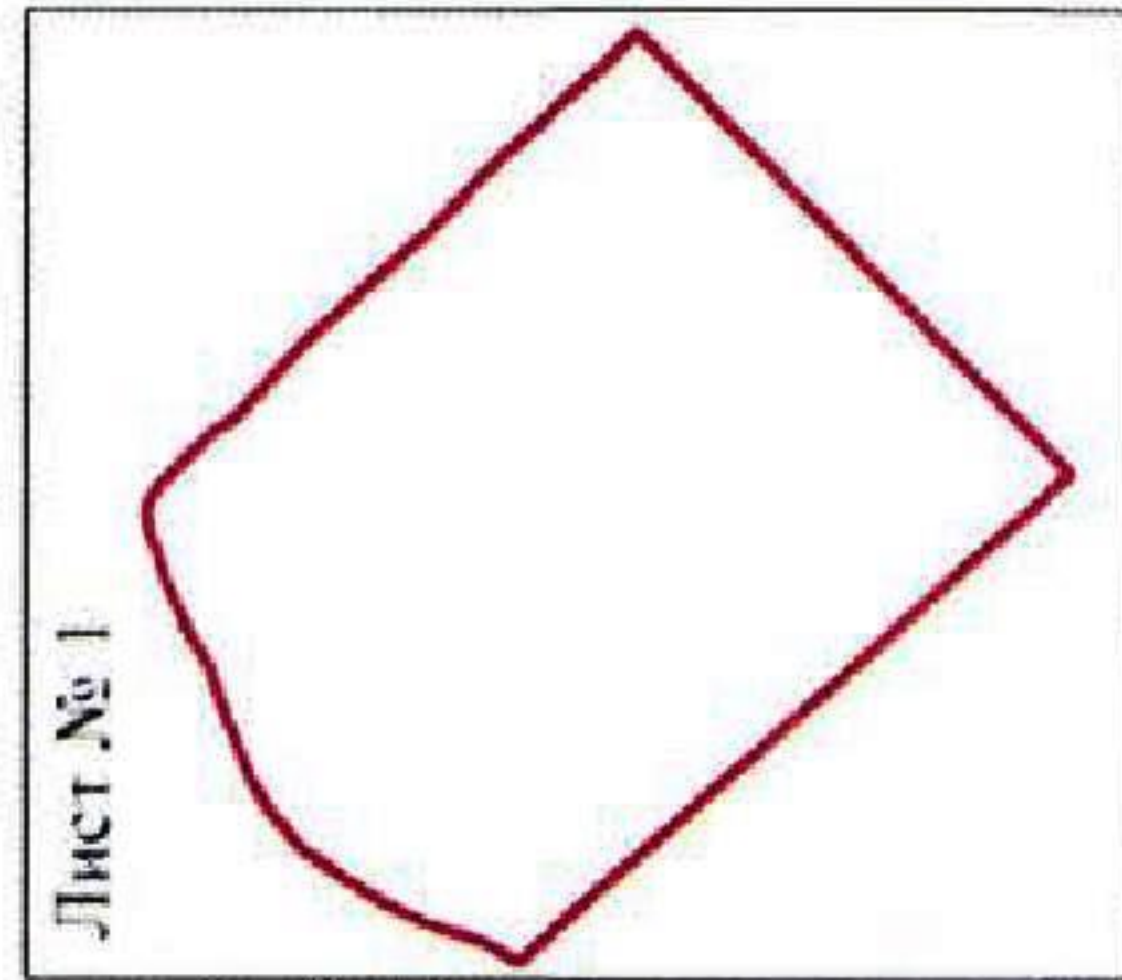

Используемые условные знаки и обозначения:

 границы территориальной зоны

 область и номер листа плана границ объекта

Масштаб 1:10000

Заместитель руководителя БУВО «Нормативно-проектный центр»



Подпись  А.В. Ромашов Дага « 06 » февраля 2020 г.

Место для оттиска печати (при наличии) лица, составившего описание местоположения границ объекта

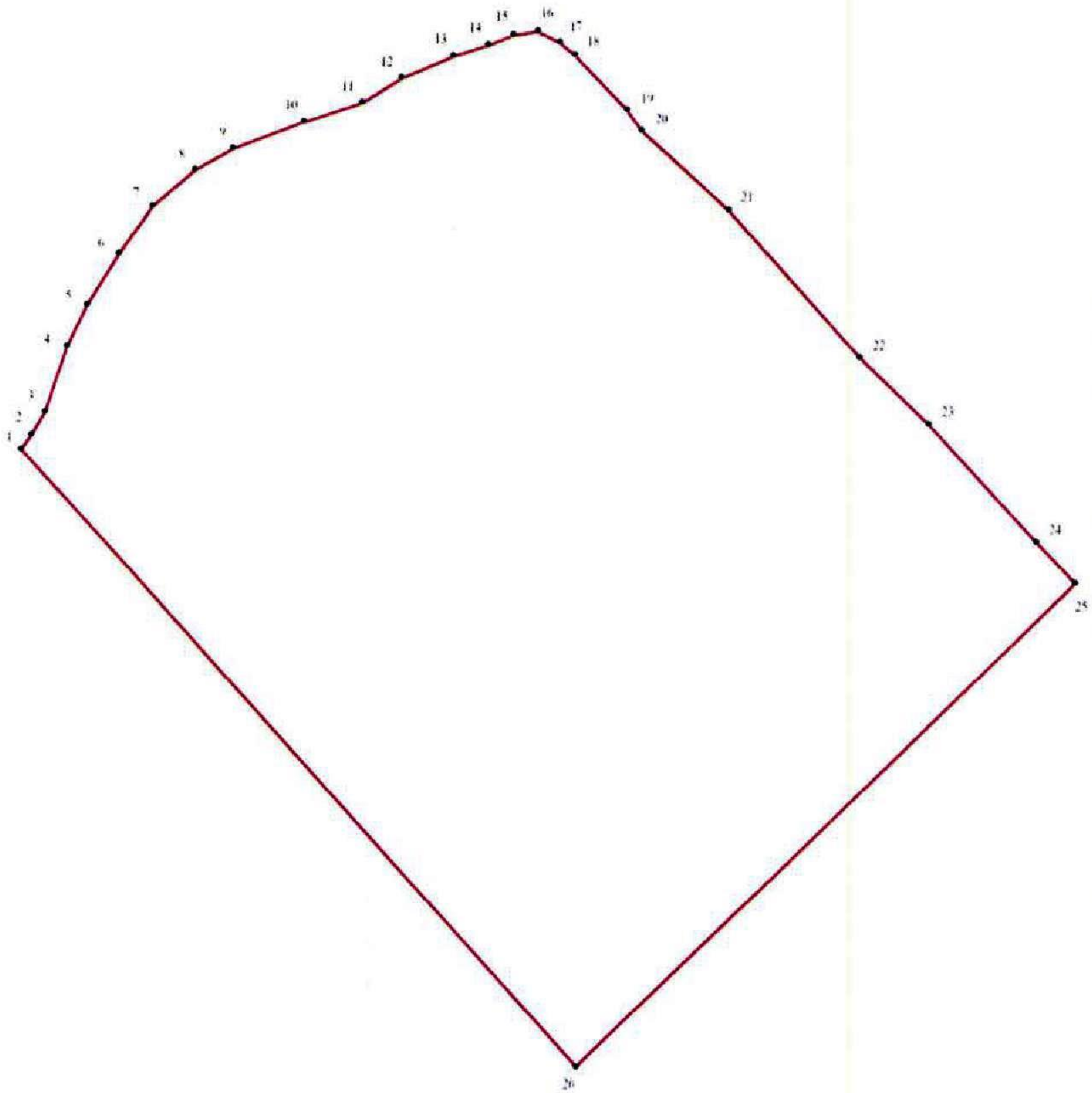
План границ объекта
Лист № 1



Используемые условные знаки и обозначения:

	границы территориальной зоны
	характерная точка границ территориальной зоны

Масштаб 1:2000

Заместитель руководителя БУВО «Нормативно-проектный центр»

Подпись  А.В. Ромашов Дата « 06 » февраля 2020 г.

Место для оттиска печати (или подписи) лица, составившего описание местоположения границ объекта.

План границ объекта
Лист № 2

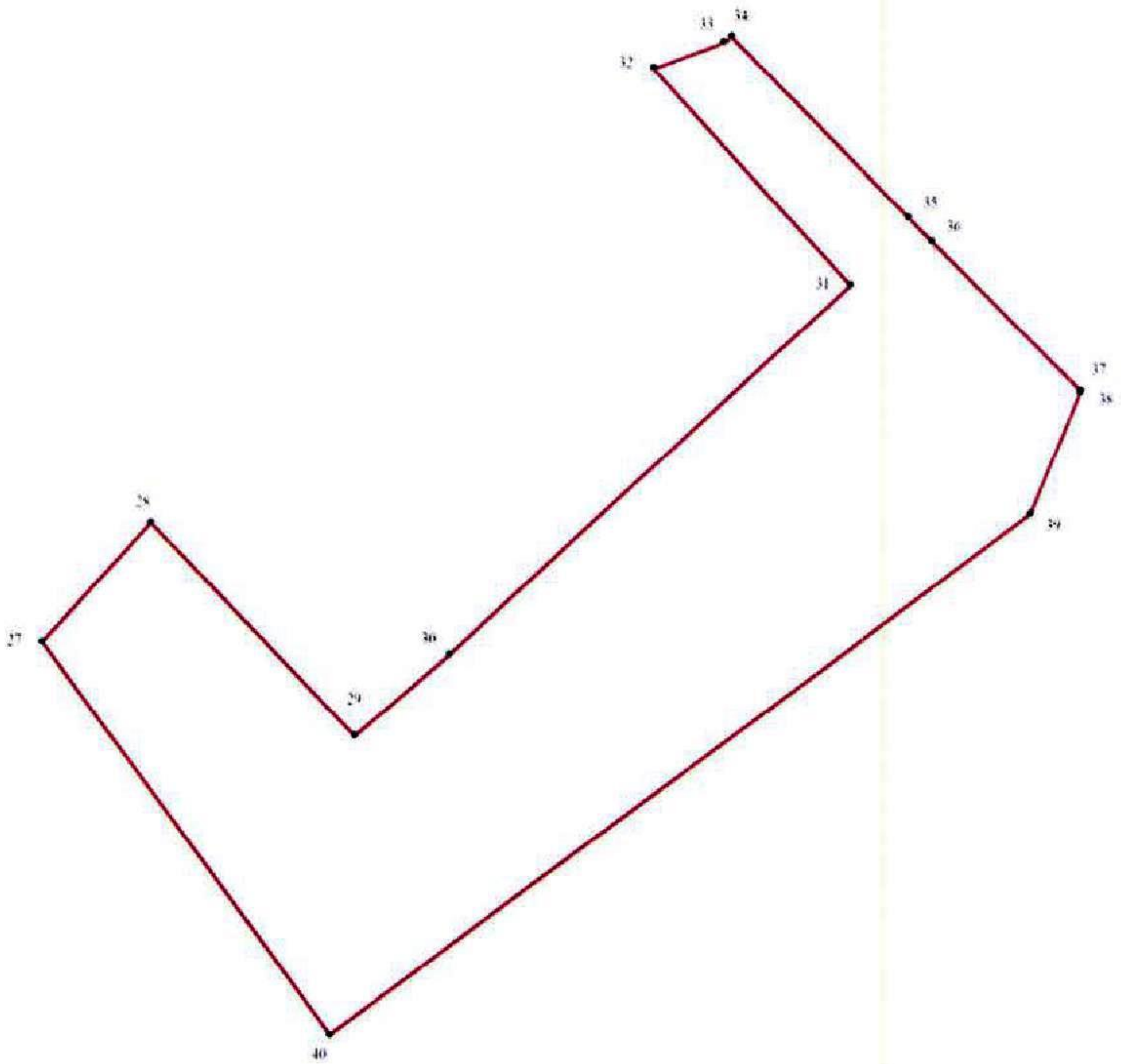

Используемые условные знаки и обозначения

	границы территориальной зоны
	характерная точка границ территориальной зоны

Масштаб 1:2000

Заместитель руководителя БУВО «Информационно-проектный центр»

Подпись  А.В. Романов Дата « 06 » февраля 2020 г.

Место для отоска печати (при наличии) лица, составившего описание местоположения границ объекта

ОПИСАНИЕ МЕСТОПОЛОЖЕНИЯ ГРАНИЦ

Зона рекреационного назначения - объектов отдыха - Р1

(наименование объекта, местоположение границ которого описано
(далее объект))

Раздел 1

Сведения об объекте		
№ п/п	Характеристики объекта	Описание характеристик
1	2	3
1	Местоположение объекта	Воронежская область, Лискинский муниципальный район, Троицкое сельское поселение, село Троицкое
2	Площадь объекта \pm величина погрешности определения площади ($P \pm \text{Дельта } P$)	41870 \pm 716 м ²
3	Иные характеристики объекта	-

Раздел 2					
Сведения о местоположении границ объекта					
1. Система координат: МСК - 36, зона 1					
2. Сведения о характерных точках границ объекта					
Обозначение характерных точек границ	Координаты, м		Метод определения координат характерной точки	Средняя квадратическая погрешность положения характерной точки (Mt), м	Описание обозначения точки на местности (при наличии)
	X	Y			
1	2	3	4	5	6
1	448471.98	1302748.81	Картометрический	1.00	-
2	448490.84	1302762.21	Картометрический	1.00	-
3	448549.85	1302752.05	Картометрический	1.00	-
4	448550.12	1302752.02	Картометрический	1.00	-
5	448570.31	1302812.89	Картометрический	1.00	-
6	448570.55	1302813.98	Картометрический	1.00	-
7	448559.19	1302821.29	Картометрический	1.00	-
8	448551.66	1302827.46	Картометрический	1.00	-
9	448543.18	1302831.78	Картометрический	1.00	-
10	448511.53	1302848.50	Картометрический	1.00	-
11	448508.51	1302850.10	Картометрический	1.00	-
12	448503.00	1302848.97	Картометрический	1.00	-
13	448465.46	1302753.13	Картометрический	1.00	-
1	448471.98	1302748.81	Картометрический	1.00	-
14	447903.88	1302936.02	Картометрический	1.00	-
15	447936.66	1302973.83	Картометрический	1.00	-
16	448096.72	1303147.85	Картометрический	1.00	-
17	448005.11	1303231.19	Картометрический	1.00	-
18	447848.36	1303062.29	Картометрический	1.00	-
19	447813.72	1303022.17	Картометрический	1.00	-
14	447903.88	1302936.02	Картометрический	1.00	-
3. Сведения о характерных точках части (частей) границы объекта					
Обозначение характерных точек части границы	Координаты, м		Метод определения координат характерной точки	Средняя квадратическая погрешность положения характерной точки (Mt), м	Описание обозначения точки на местности (при наличии)
	X	Y			
1	2	3	4	5	6
Часть №					
-	-	-	-	-	-

Рисунг 4
План участка объекта



Иллюстрация к плану участка

- граница территории объекта
- — граница участка

Инженер-геодезист А.В. Романов

Печать: [Signature] А.В. Романов Дата: 06.02.2020

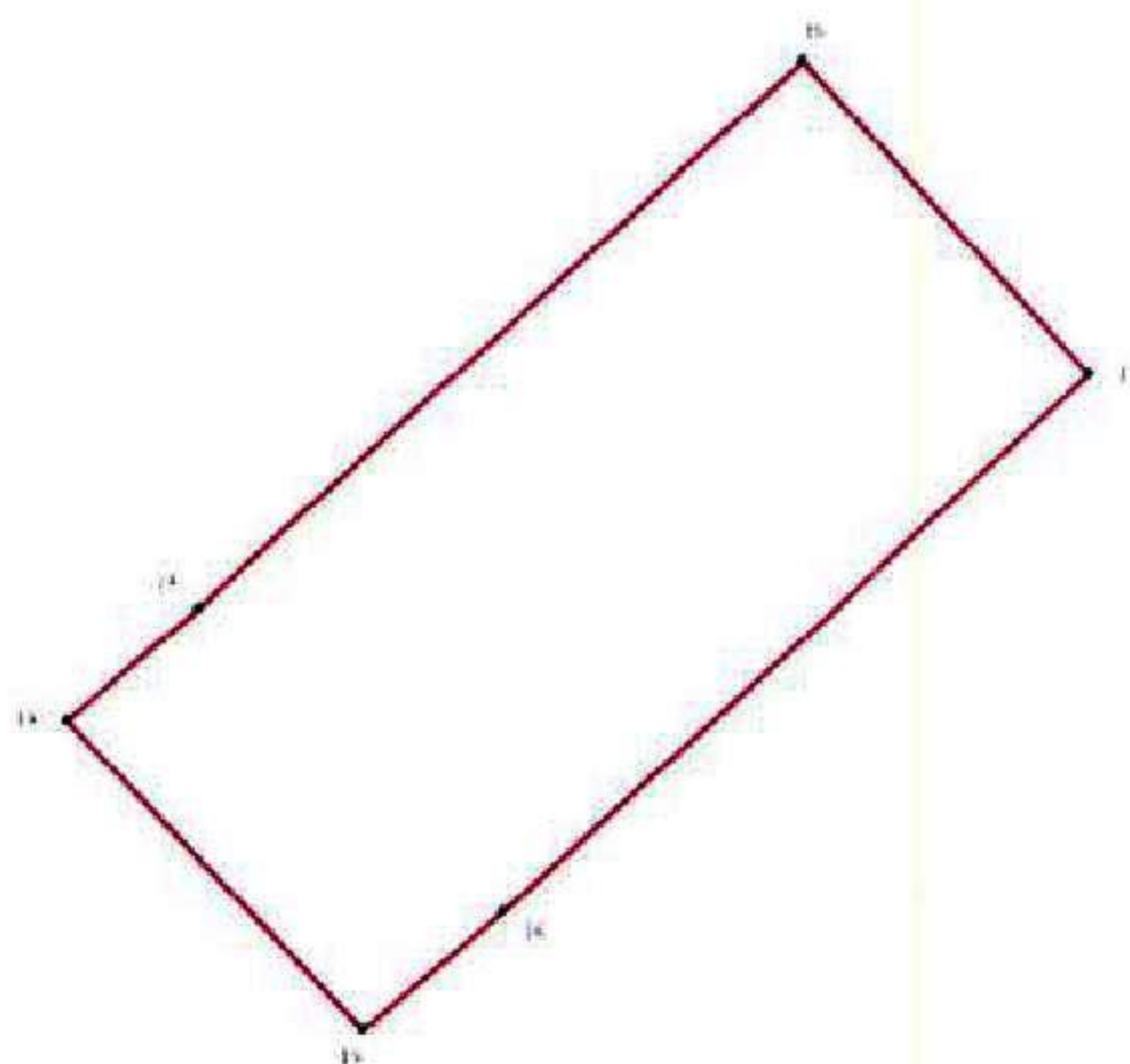
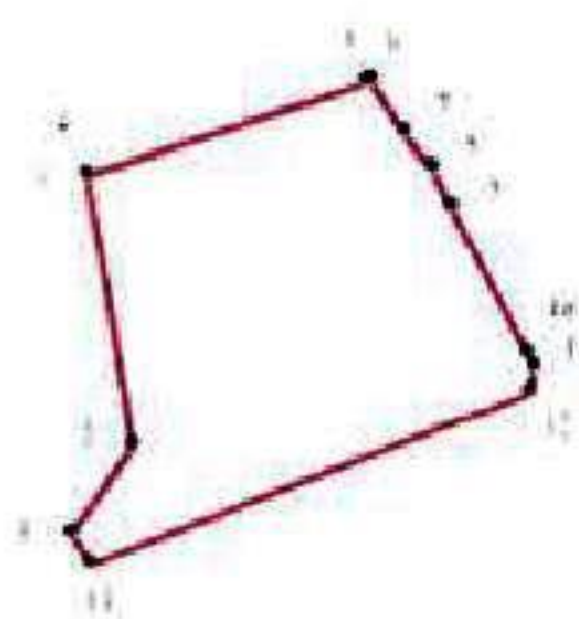
Место и дата составления плана участка: [Location] [Date]

ОПИСАНИЕ МЕСТОПОЛОЖЕНИЯ ГРАНИЦ

Зона ритуальных объектов - СН1

(наименование объекта, местоположение границ которого описано
(далее объект)

Раздел 1

Сведения об объекте		
№ п/п	Характеристики объекта	Описание характеристик
1	2	3
1	Местоположение объекта	Воронежская область, Лискинский муниципальный район, Троицкое сельское поселение, село Троицкое
2	Площадь объекта \pm величина погрешности определения площади ($P \pm \Delta P$)	22641 \pm 527 м ²
3	Иные характеристики объекта	-

Раздел 2					
Сведения о местоположении границ объекта					
1. Система координат: МСК - 36, зона 1					
2. Сведения о характерных точках границ объекта					
Обозначение характерных точек границ	Координаты, м		Метод определения координат характерной точки	Средняя квадратическая погрешность положения характерной точки (Mt), м	Описание обозначения точки на местности (при наличии)
	X	Y			
1	2	3	4	5	6
1	449023.57	1301524.49	Картометрический	1.00	-
2	448992.01	1301583.54	Картометрический	1.00	-
3	448960.53	1301644.97	Картометрический	1.00	-
4	448957.70	1301644.88	Картометрический	1.00	-
5	448897.54	1301604.98	Картометрический	1.00	-
6	448822.39	1301554.89	Картометрический	1.00	-
7	448886.04	1301438.93	Картометрический	1.00	-
8	448909.57	1301450.82	Картометрический	1.00	-
9	449026.53	1301517.53	Картометрический	1.00	-
1	449023.57	1301524.49	Картометрический	1.00	-
3. Сведения о характерных точках части (частей) границы объекта					
Обозначение характерных точек части границы	Координаты, м		Метод определения координат характерной точки	Средняя квадратическая погрешность положения характерной точки (Mt), м	Описание обозначения точки на местности (при наличии)
	X	Y			
1	2	3	4	5	6
Часть №					
-	-	-	-	-	-

План границ объекта

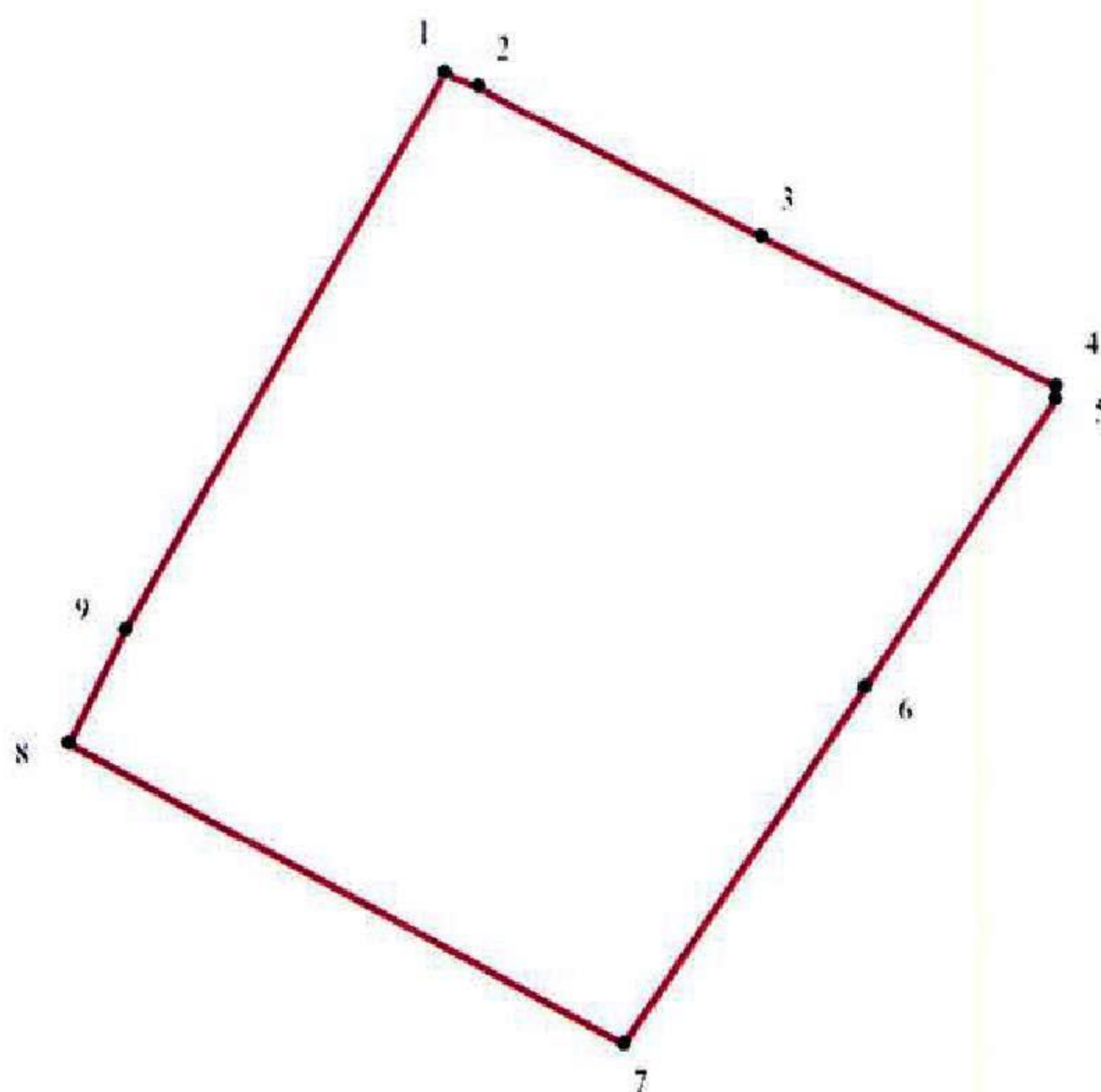

Используемые условные знаки и обозначения:



границы территориальной зоны

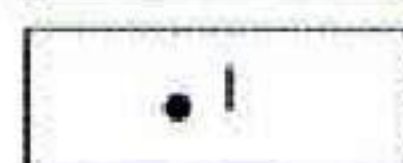

характерная точка границ территориальной зоны

Масштаб 1:2000

Заместитель руководителя БУВО «Нормативно-проектный центр»

Подпись  А.В. Ромашов Дата « 06 » февраля 2020 г.

Место для оттиска печати (при наличии) лица, составившего описание местоположения границ объекта



Приложение №2
к правилам землепользования и застройки
Троицкого сельского поселения
Лискинского муниципального района
Воронежской области

**СВЕДЕНИЯ О ГРАНИЦАХ ТЕРРИТОРИАЛЬНЫХ ЗОН,
СОДЕРЖАЩИЕ ГРАФИЧЕСКОЕ ОПИСАНИЕ МЕСТОПОЛОЖЕНИЯ
ГРАНИЦ ТЕРРИТОРИАЛЬНЫХ ЗОН, ПЕРЕЧЕНЬ КООРДИНАТ
ХАРАКТЕРНЫХ ТОЧЕК ГРАНИЦ ТЕРРИТОРИАЛЬНЫХ ЗОН,
РАСПОЛОЖЕННЫХ ЗА ГРАНИЦАМИ НАСЕЛЕННЫХ ПУНКТОВ НА
ТЕРРИТОРИИ ТРОИЦКОГО СЕЛЬСКОГО ПОСЕЛЕНИЯ**

ОПИСАНИЕ МЕСТОПОЛОЖЕНИЯ ГРАНИЦ

Производственная зона - П1

(наименование объекта, местоположение границ которого описано
(далее - объект)

Раздел 1

Сведения об объекте		
№ п/п	Характеристики объекта	Описание характеристик
1	2	3
1	Местоположение объекта	Воронежская область, Лискинский муниципальный район, Троицкое сельское поселение
2	Площадь объекта \pm величина погрешности определения площади ($P \pm \Delta P$)	2172 \pm 163 м ²
3	Иные характеристики объекта	-

Раздел 2

Сведения о местоположении границ объекта					
1. Система координат: МСК - 36, зона 1					
2. Сведения о характерных точках границ объекта					
Обозначение характерных точек границ	Координаты, м		Метод определения координат характерной точки	Средняя квадратическая погрешность положения характерной точки (Mt), м	Описание обозначения точки на местности (при наличии)
	X	Y			
1	2	3	4	5	6
1	448447.46	1302688.74	Картометрический	1.00	-
2	448471.81	1302723.29	Картометрический	1.00	-
3	448467.81	1302742.13	Картометрический	1.00	-
4	448465.39	1302744.26	Картометрический	1.00	-
5	448442.94	1302754.15	Картометрический	1.00	-
6	448413.56	1302703.37	Картометрический	1.00	-
1	448447.46	1302688.74	Картометрический	1.00	-
3. Сведения о характерных точках части (частей) границы объекта					
Обозначение характерных точек части границы	Координаты, м		Метод определения координат характерной точки	Средняя квадратическая погрешность положения характерной точки (Mt), м	Описание обозначения точки на местности (при наличии)
	X	Y			
1	2	3	4	5	6
Часть №					
-	-	-	-	-	-

Раздел 4

План границ объекта

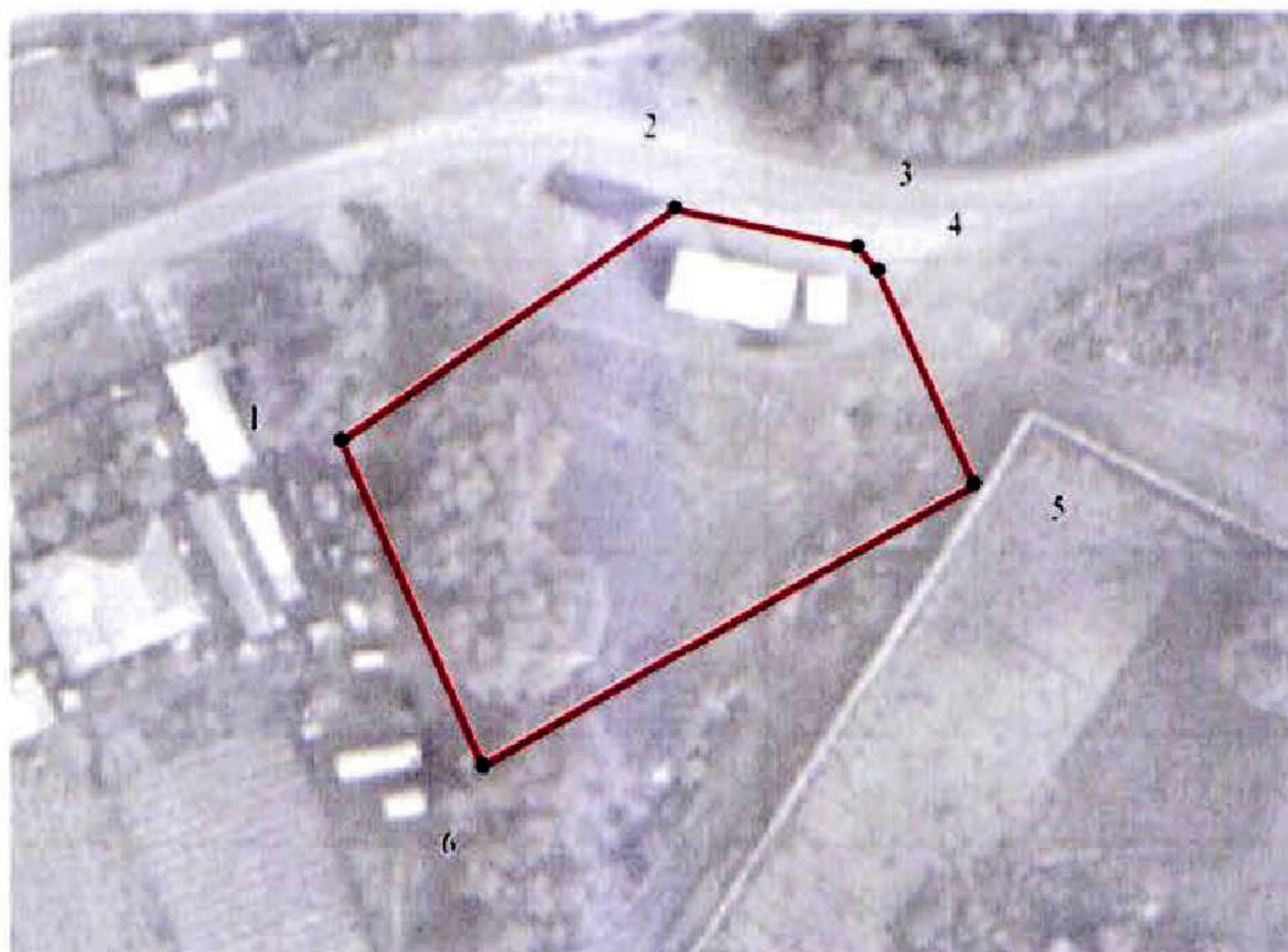

Масштаб 1:1000

Используемые условные знаки и обозначения:



границы территориальной зоны

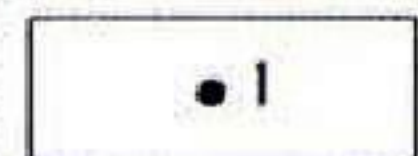

характерная точка границ территориальной зоны

Заместитель руководителя БУВО «Нормативно-проектный центр»

Подпись  А.В. Ромашов Дата « 06 » февраля 2020 г.

Место для оттиска печати (при наличии) лица, составившего описание местоположения границ объекта



ОПИСАНИЕ МЕСТОПОЛОЖЕНИЯ ГРАНИЦ

Зона улиц, дорог, инженерной и транспортной инфраструктуры - ИТ1

(наименование объекта, местоположение границ которого описано
(далее - объект)

Раздел 1

Сведения об объекте		
№ п/п	Характеристики объекта	Описание характеристик
1	2	3
1	Местоположение объекта	Воронежская область, Лискинский муниципальный район, Троицкое сельское поселение
2	Площадь объекта \pm величина погрешности определения площади ($P \pm \text{Дельта } P$)	182616 \pm 7478 м ²
3	Иные характеристики объекта	-

Раздел 2

Сведения о местоположении границ объекта					
1. Система координат: МСК - 36, зона 1					
2. Сведения о характерных точках границ объекта					
Обозначение характерных точек границ	Координаты, м		Метод определения координат характерной точки	Средняя квадратическая погрешность положения характерной точки (M _t), м	Описание обозначения точки на местности (при наличии)
	X	Y			
1	2	3	4	5	6
1	450020.58	1303584.01	Картометрический	1.00	-
2	450160.00	1303607.91	Картометрический	1.00	-
3	450190.27	1303738.06	Картометрический	1.00	-
4	450187.45	1303802.20	Картометрический	1.00	-
5	450267.69	1303828.12	Картометрический	1.00	-
6	450297.58	1303836.98	Картометрический	1.00	-
7	450343.77	1303843.37	Картометрический	1.00	-
8	450401.36	1303848.67	Картометрический	1.00	-
9	450452.96	1303853.80	Картометрический	1.00	-
10	450467.67	1303855.02	Картометрический	1.00	-
11	450495.38	1303856.62	Картометрический	1.00	-
12	450529.68	1303855.40	Картометрический	1.00	-
13	450568.66	1303850.79	Картометрический	1.00	-
14	450588.73	1303847.32	Картометрический	1.00	-
15	450630.44	1303838.25	Картометрический	1.00	-
16	450677.06	1303826.87	Картометрический	1.00	-
17	450720.29	1303817.07	Картометрический	1.00	-
18	450738.15	1303812.86	Картометрический	1.00	-
19	450758.08	1303808.68	Картометрический	1.00	-
20	450788.41	1303802.24	Картометрический	1.00	-
21	450810.56	1303797.85	Картометрический	1.00	-
22	450818.27	1303796.84	Картометрический	1.00	-
23	450853.34	1303791.70	Картометрический	1.00	-
24	450920.71	1303784.11	Картометрический	1.00	-
25	450971.92	1303776.90	Картометрический	1.00	-
26	451028.93	1303768.76	Картометрический	1.00	-
27	451069.57	1303763.41	Картометрический	1.00	-
28	451106.76	1303758.10	Картометрический	1.00	-
29	451148.17	1303751.87	Картометрический	1.00	-
30	451185.38	1303746.68	Картометрический	1.00	-
31	451229.75	1303741.46	Картометрический	1.00	-
32	451233.59	1303755.65	Картометрический	1.00	-
33	451230.00	1303755.68	Картометрический	1.00	-
34	451208.44	1303758.99	Картометрический	1.00	-

1	2	3	4	5	6
35	451186.88	1303762.29	Картометрический	1.00	-
36	451140.62	1303768.74	Картометрический	1.00	-
37	451090.64	1303776.35	Картометрический	1.00	-
38	450998.02	1303788.51	Картометрический	1.00	-
39	450951.57	1303794.39	Картометрический	1.00	-
40	450896.56	1303802.00	Картометрический	1.00	-
41	450853.54	1303806.72	Картометрический	1.00	-
42	450810.08	1303814.12	Картометрический	1.00	-
43	450774.46	1303821.12	Картометрический	1.00	-
44	450741.07	1303828.07	Картометрический	1.00	-
45	450667.47	1303845.02	Картометрический	1.00	-
46	450609.07	1303858.87	Картометрический	1.00	-
47	450593.19	1303863.33	Картометрический	1.00	-
48	450549.18	1303869.62	Картометрический	1.00	-
49	450530.70	1303871.92	Картометрический	1.00	-
50	450494.75	1303872.29	Картометрический	1.00	-
51	450441.21	1303867.92	Картометрический	1.00	-
52	450390.77	1303863.73	Картометрический	1.00	-
53	450339.66	1303858.20	Картометрический	1.00	-
54	450287.59	1303849.90	Картометрический	1.00	-
55	450239.07	1303835.25	Картометрический	1.00	-
56	450190.26	1303818.72	Картометрический	1.00	-
57	450140.07	1303803.51	Картометрический	1.00	-
58	450095.70	1303789.30	Картометрический	1.00	-
59	450055.27	1303777.14	Картометрический	1.00	-
60	450018.94	1303763.51	Картометрический	1.00	-
61	450017.32	1303754.47	Картометрический	1.00	-
62	450003.35	1303611.42	Картометрический	1.00	-
1	450020.58	1303584.01	Картометрический	1.00	-
63	448511.53	1302848.50	Картометрический	1.00	-
64	448516.10	1302863.80	Картометрический	1.00	-
65	448514.39	1302864.71	Картометрический	1.00	-
66	448507.93	1302871.63	Картометрический	1.00	-
67	448503.09	1302875.89	Картометрический	1.00	-
68	448491.97	1302877.15	Картометрический	1.00	-
69	448481.83	1302882.88	Картометрический	1.00	-
70	448443.29	1302906.10	Картометрический	1.00	-
71	448410.89	1302927.45	Картометрический	1.00	-
72	448384.37	1302946.95	Картометрический	1.00	-
73	448364.37	1302965.02	Картометрический	1.00	-
74	448345.43	1302982.72	Картометрический	1.00	-
75	448295.78	1303029.44	Картометрический	1.00	-
76	448240.79	1303081.06	Картометрический	1.00	-
77	448228.47	1303068.73	Картометрический	1.00	-
78	448281.96	1303017.87	Картометрический	1.00	-
79	448330.62	1302972.61	Картометрический	1.00	-
80	448352.47	1302951.91	Картометрический	1.00	-

1	2	3	4	5	6
81	448373.47	1302933.34	Картометрический	1.00	-
82	448392.84	1302918.88	Картометрический	1.00	-
83	448429.85	1302895.55	Картометрический	1.00	-
84	448450.25	1302882.60	Картометрический	1.00	-
85	448450.51	1302879.19	Картометрический	1.00	-
86	448449.52	1302876.32	Картометрический	1.00	-
87	448469.26	1302865.85	Картометрический	1.00	-
88	448471.13	1302868.27	Картометрический	1.00	-
89	448473.29	1302869.02	Картометрический	1.00	-
90	448486.25	1302862.03	Картометрический	1.00	-
91	448488.55	1302856.91	Картометрический	1.00	-
92	448503.00	1302848.97	Картометрический	1.00	-
93	448508.51	1302850.10	Картометрический	1.00	-
63	448511.53	1302848.50	Картометрический	1.00	-
94	447960.29	1303328.44	Картометрический	1.00	-
95	447978.06	1303335.67	Картометрический	1.00	-
96	447931.96	1303380.75	Картометрический	1.00	-
97	447852.46	1303458.01	Картометрический	1.00	-
98	447798.60	1303508.20	Картометрический	1.00	-
99	447771.64	1303531.23	Картометрический	1.00	-
100	447715.38	1303583.31	Картометрический	1.00	-
101	447701.29	1303597.94	Картометрический	1.00	-
102	447685.26	1303618.77	Картометрический	1.00	-
103	447674.87	1303637.93	Картометрический	1.00	-
104	447664.98	1303663.27	Картометрический	1.00	-
105	447654.47	1303695.50	Картометрический	1.00	-
106	447595.07	1303882.03	Картометрический	1.00	-
107	447483.65	1304230.74	Картометрический	5.00	-
108	447382.77	1304541.35	Картометрический	5.00	-
109	447360.22	1304608.37	Картометрический	5.00	-
110	447343.67	1304655.46	Картометрический	5.00	-
111	447336.15	1304674.62	Картометрический	5.00	-
112	447335.18	1304683.48	Картометрический	5.00	-
113	447379.05	1304732.48	Картометрический	5.00	-
114	448116.79	1305505.90	Картометрический	5.00	-
115	448171.72	1305571.41	Картометрический	5.00	-
116	448176.28	1305571.43	Картометрический	5.00	-
117	448185.35	1305583.01	Картометрический	5.00	-
118	448184.06	1305586.91	Картометрический	5.00	-
119	448309.93	1305748.62	Картометрический	5.00	-
120	448357.35	1305815.85	Картометрический	5.00	-
121	448488.34	1305996.62	Картометрический	5.00	-
122	448736.38	1306360.96	Картометрический	5.00	-
123	448994.51	1306741.61	Картометрический	5.00	-
124	448998.49	1306742.18	Картометрический	5.00	-
125	449003.75	1306749.63	Картометрический	5.00	-
126	449003.18	1306750.23	Картометрический	5.00	-

1	2	3	4	5	6
127	448994.12	1306759.84	Картометрический	5.00	-
128	448984.65	1306769.89	Картометрический	5.00	-
129	448983.28	1306767.82	Картометрический	5.00	-
130	448983.63	1306764.78	Картометрический	5.00	-
131	448719.19	1306374.46	Картометрический	5.00	-
132	448470.57	1306009.57	Картометрический	5.00	-
133	448339.45	1305828.65	Картометрический	5.00	-
134	448292.25	1305761.72	Картометрический	5.00	-
135	448170.71	1305605.67	Картометрический	5.00	-
136	448164.91	1305604.79	Картометрический	5.00	-
137	448157.48	1305595.72	Картометрический	5.00	-
138	448157.40	1305589.30	Картометрический	5.00	-
139	448156.50	1305588.03	Картометрический	5.00	-
140	448100.27	1305520.71	Картометрический	5.00	-
141	447362.95	1304747.46	Картометрический	5.00	-
142	447329.95	1304711.09	Картометрический	5.00	-
143	447307.11	1304685.91	Картометрический	5.00	-
144	447061.87	1304419.59	Картометрический	5.00	-
145	446967.06	1304317.14	Картометрический	5.00	-
146	446811.55	1304141.31	Картометрический	5.00	-
147	446807.05	1304141.64	Картометрический	5.00	-
148	446800.13	1304133.32	Картометрический	5.00	-
149	446800.71	1304129.10	Картометрический	5.00	-
150	446793.66	1304116.10	Картометрический	5.00	-
151	446594.30	1303889.41	Картометрический	5.00	-
152	446479.92	1303760.85	Картометрический	5.00	-
153	446382.93	1303648.63	Картометрический	5.00	-
154	446224.66	1303467.13	Картометрический	5.00	-
155	446035.54	1303249.94	Картометрический	5.00	-
156	446037.78	1303235.75	Картометрический	5.00	-
157	446040.15	1303221.63	Картометрический	5.00	-
158	446240.04	1303452.23	Картометрический	5.00	-
159	446380.49	1303613.11	Картометрический	5.00	-
160	446492.40	1303742.21	Картометрический	5.00	-
161	446608.88	1303875.30	Картометрический	5.00	-
162	446821.26	1304119.48	Картометрический	5.00	-
163	446983.24	1304302.32	Картометрический	5.00	-
164	447078.03	1304404.67	Картометрический	5.00	-
165	447314.01	1304660.59	Картометрический	5.00	-
166	447322.54	1304660.19	Картометрический	5.00	-
167	447328.22	1304646.83	Картометрический	5.00	-
168	447344.00	1304601.39	Картометрический	5.00	-
169	447366.21	1304534.15	Картометрический	5.00	-
170	447467.36	1304223.67	Картометрический	5.00	-
171	447578.57	1303875.56	Картометрический	1.00	-
172	447637.89	1303688.58	Картометрический	1.00	-
173	447648.55	1303656.10	Картометрический	1.00	-
174	447659.12	1303628.30	Картометрический	1.00	-



1	2	3	4	5	6
175	447672.16	1303605.70	Картометрический	1.00	-
176	447689.77	1303584.00	Картометрический	1.00	-
177	447703.85	1303569.37	Картометрический	1.00	-
178	447761.08	1303516.91	Картометрический	1.00	-
179	447786.58	1303495.22	Картометрический	1.00	-
180	447806.07	1303477.53	Картометрический	1.00	-
181	447817.39	1303467.78	Картометрический	1.00	-
182	447860.61	1303426.75	Картометрический	1.00	-
183	447920.17	1303368.21	Картометрический	1.00	-
94	447960.29	1303328.44	Картометрический	1.00	-
3. Сведения о характерных точках части (частей) границы объекта					
Обозначение характерных точек части границы	Координаты, м		Метод определения координат характерной точки	Средняя квадратическая погрешность положения характерной точки (Mt), м	Описание обозначения точки на местности (при наличии)
	X	Y			
1	2	3	4	5	6
Часть №					
-	-	-	-	-	-

План границ объекта

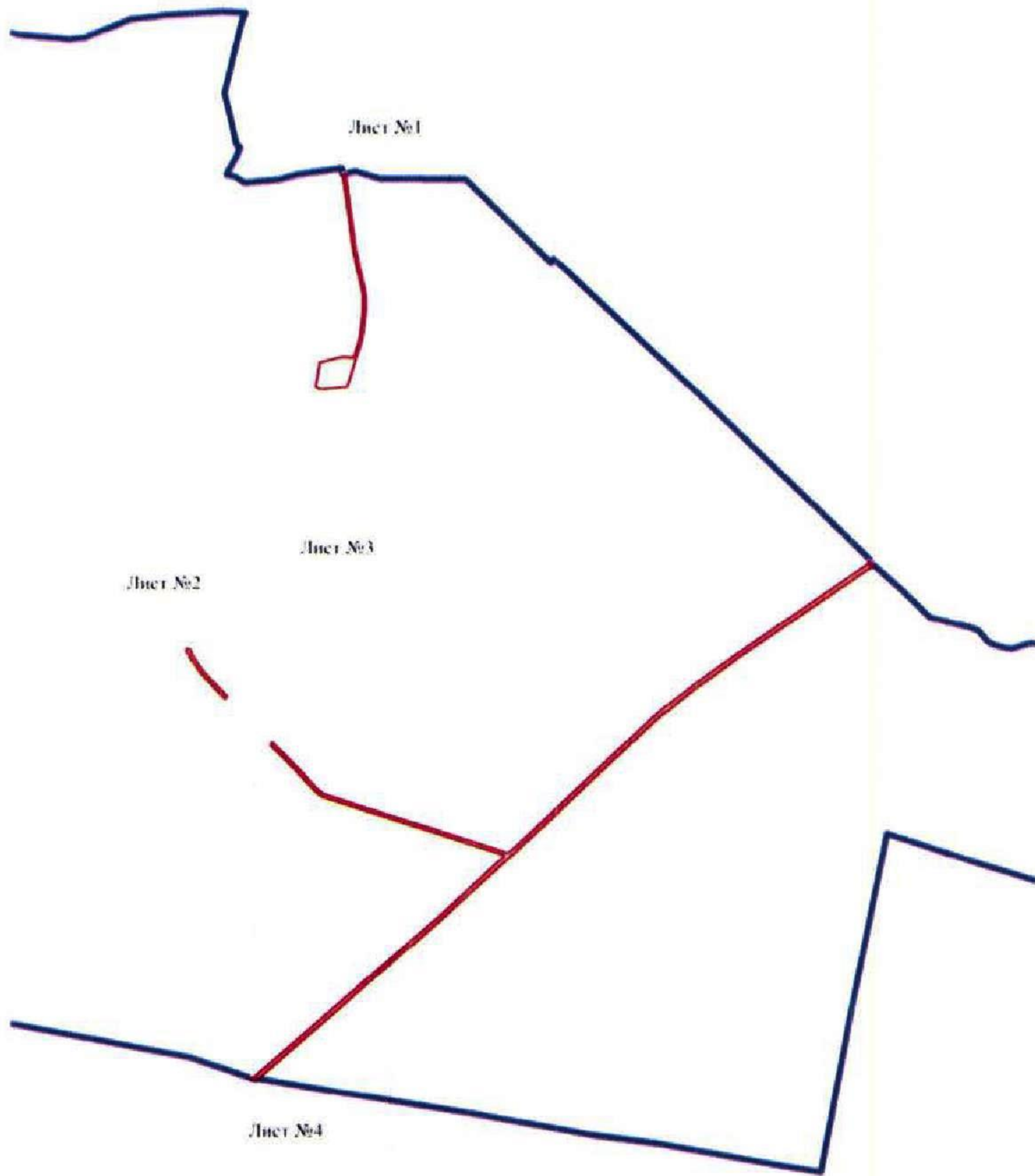
Схема расположения листов плана границ объекта

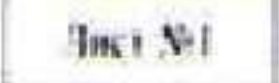

Используемые условные знаки и обозначения

-  границы территориальной юрисдикции
-  границы муниципального образования
-  лист и номер листа плана границ объекта

Масштаб 1:25000

Заместитель руководителя БУВО «Нормативно-проектный центр»

Подпись  А.В. Романов Дата « 06 » февраля 2020 г.

Место для оттиска печати (при наличии) лица, составившего описание местоположения границ объекта



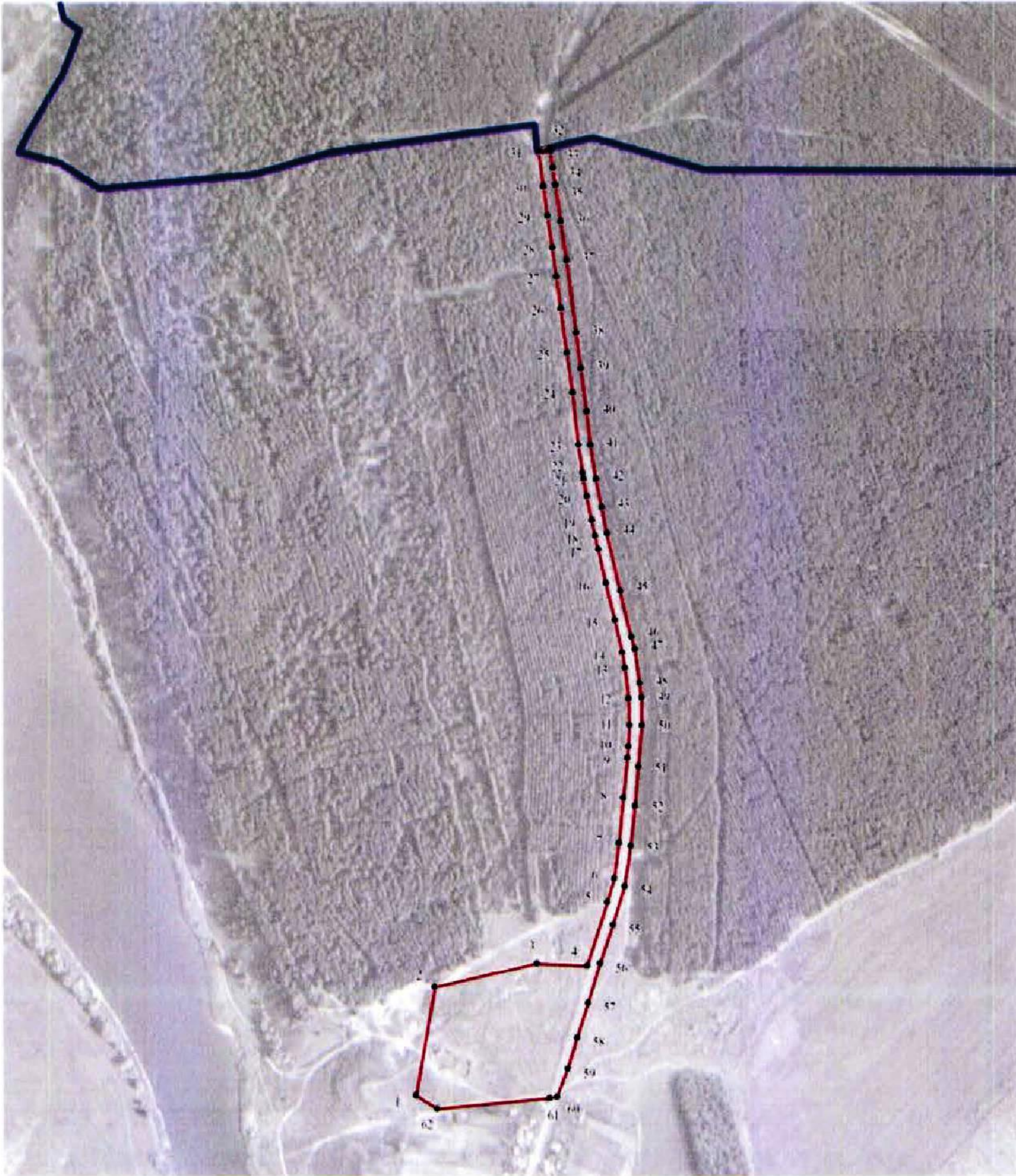

План грани объекта

Лист №1



Используемые условные знаки и обозначения

-  границы территориальной зоны
-  границы муниципального образования
-  характерная точка грани территориальной зоны

Масштаб 1:5000

Заместитель руководителя БУРО «Нормативно-проектный центр»

Подпись  А.В. Романов Дата « 06 » февраля 2020 г.

Место для оттиска печати (при наличии) лица, составившего описание местоположения грани объекта

План границ объекта

Лист №2

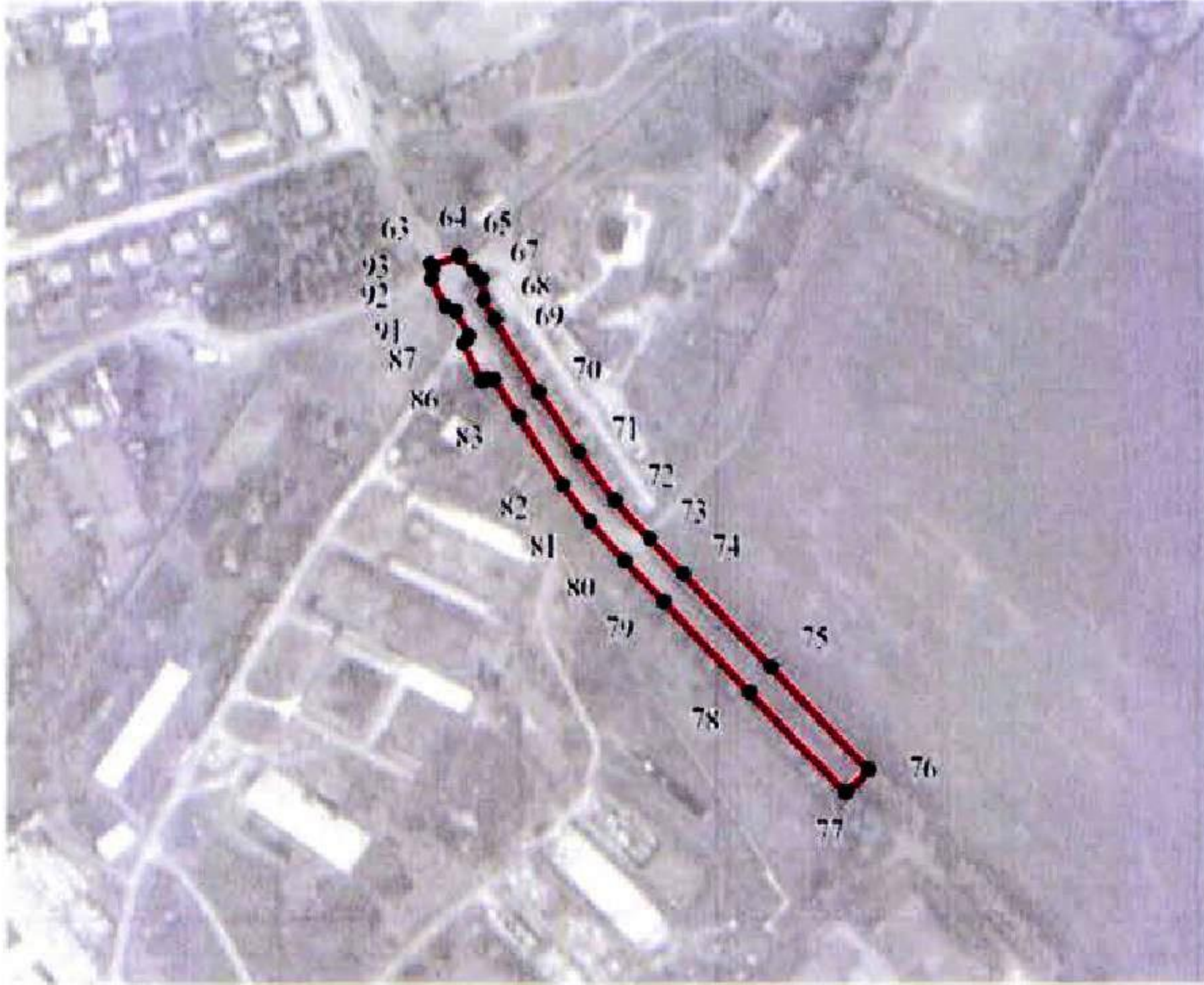

Используемые условные знаки и обозначения:



границы территориальной зоны

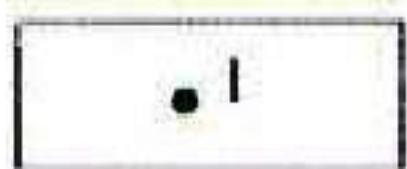

характерная точка границ территориальной зоны

Масштаб 1:5000

Заместитель руководителя БУВО «Нормативно-проектный центр»

Подпись  А.В. Ромашов Дата « 06 » февраля 2020 г.

Место для оттиска печати (при наличии) лица, составившего описание местоположения границ объекта





Planimetrija (m:1:5000)

1:5000

Projekat: "Izgradnja i opremanje objekata za potrebe..."
 Datum: 15. Oktobar 2023.
 Mesto: [illegible]
 [Signature]

1:5000

Legenda:
 - Crvena linija: granica objekta
 - Crvena linija: granica objekta
 - Crvena linija: granica objekta
 - Crvena linija: granica objekta

План границ объекта

Лист №4

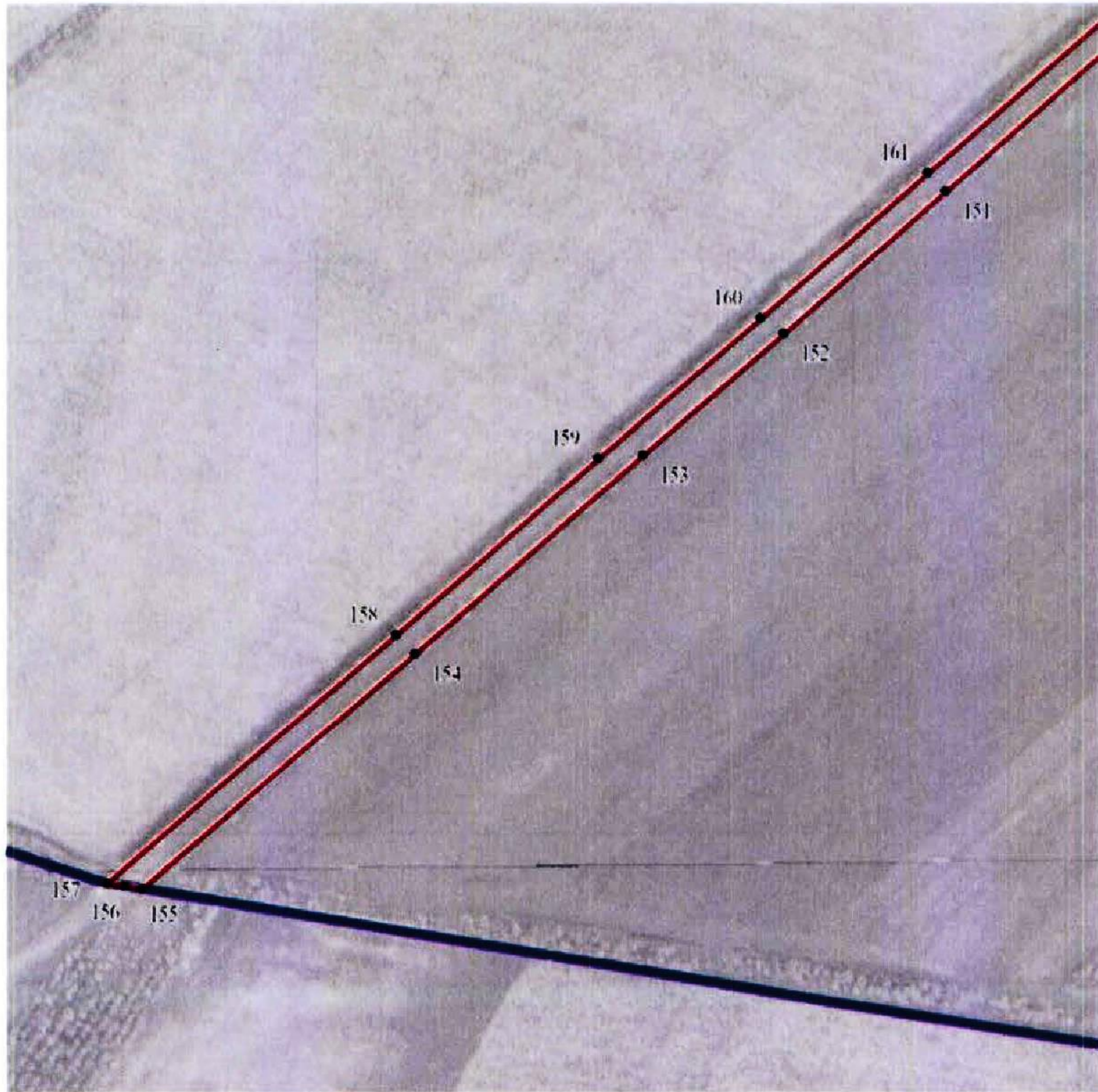

Используемые условные знаки и обозначения:

- | | |
|---|---|
|  | границы территориальной зоны |
|  | границы муниципального образования |
|  | характерная точка границ территориальной зоны |

Масштаб 1:5000

Заместитель руководителя БУВО «Нормативно-проектный центр»

Подпись  А.В. Ромашов Дата « 06 » февраля 2020 г.

Место для оттиска печати (при наличии) лица, составившего описание местоположения границ объекта



ОПИСАНИЕ МЕСТОПОЛОЖЕНИЯ ГРАНИЦ

Зона сельскохозяйственного производства - СХ2

(наименование объекта, местоположение границ которого описано
(далее - объект)

Раздел 1

Сведения об объекте		
№ п/п	Характеристики объекта	Описание характеристик
1	2	3
1	Местоположение объекта	Воронежская область, Лискинский муниципальный район, Троицкое сельское поселение
2	Площадь объекта \pm величина погрешности определения площади ($P \pm \Delta P$)	336403 \pm 10150 м ²
3	Иные характеристики объекта	-

Сведения о местоположении границ объекта					
1. Система координат: МСК - 36, зона 1					
2. Сведения о характерных точках границ объекта					
Обозначение характерных точек границ	Координаты, м		Метод определения координат характерной точки	Средняя квадратическая погрешность положения характерной точки (Mt), м	Описание обозначения точки на местности (при наличии)
	X	Y			
1	2	3	4	5	6
1	448518.53	1302871.56	Картометрический	1.00	-
2	448632.92	1303000.10	Картометрический	1.00	-
3	448581.99	1303071.86	Картометрический	1.00	-
4	448472.41	1303018.98	Картометрический	1.00	-
5	448390.23	1302976.10	Картометрический	1.00	-
6	448384.06	1302970.52	Картометрический	1.00	-
7	448378.13	1302961.20	Картометрический	1.00	-
8	448503.36	1302875.95	Картометрический	1.00	-
9	448507.05	1302879.61	Картометрический	1.00	-
10	448511.40	1302876.67	Картометрический	1.00	-
1	448518.53	1302871.56	Картометрический	1.00	-
11	448450.04	1302759.67	Картометрический	1.00	-
12	448417.41	1302823.39	Картометрический	1.00	-
13	448414.24	1302828.74	Картометрический	1.00	-
14	448373.17	1302906.99	Картометрический	1.00	-
15	448290.00	1302961.69	Картометрический	1.00	-
16	448188.60	1303027.79	Картометрический	1.00	-
17	448169.06	1303040.39	Картометрический	1.00	-
18	448087.35	1302957.25	Картометрический	1.00	-
19	447986.76	1302839.58	Картометрический	1.00	-
20	447935.70	1302779.24	Картометрический	1.00	-
21	447895.25	1302733.74	Картометрический	1.00	-
22	447889.34	1302728.50	Картометрический	1.00	-
23	447864.81	1302750.34	Картометрический	1.00	-
24	447803.28	1302681.50	Картометрический	1.00	-
25	447726.50	1302592.29	Картометрический	1.00	-
26	447715.05	1302581.30	Картометрический	1.00	-
27	447647.57	1302636.06	Картометрический	1.00	-
28	447608.77	1302606.65	Картометрический	1.00	-
29	447549.16	1302525.40	Картометрический	1.00	-
30	447660.04	1302334.75	Картометрический	1.00	-
31	447674.61	1302336.43	Картометрический	1.00	-
32	447693.53	1302338.26	Картометрический	1.00	-



1	2	3	4	5	6
33	447786.71	1302442.79	Картометрический	1.00	-
34	447803.08	1302434.35	Картометрический	1.00	-
35	447814.14	1302425.54	Картометрический	1.00	-
36	447737.67	1302341.26	Картометрический	1.00	-
37	447760.28	1302343.28	Картометрический	1.00	-
38	447778.09	1302343.91	Картометрический	1.00	-
39	447795.52	1302342.29	Картометрический	1.00	-
40	447893.20	1302381.41	Картометрический	1.00	-
41	447947.95	1302405.11	Картометрический	1.00	-
42	447992.81	1302422.43	Картометрический	1.00	-
43	448036.46	1302439.55	Картометрический	1.00	-
44	448135.44	1302470.51	Картометрический	1.00	-
45	448152.31	1302497.46	Картометрический	1.00	-
46	448182.92	1302544.73	Картометрический	1.00	-
47	448191.50	1302558.80	Картометрический	1.00	-
48	448224.92	1302592.67	Картометрический	1.00	-
49	448282.41	1302654.62	Картометрический	1.00	-
11	448450.04	1302759.67	Картометрический	1.00	-
50	446534.28	1309846.30	Картометрический	5.00	-
51	446705.41	1309901.20	Картометрический	5.00	-
52	446700.29	1309987.10	Картометрический	5.00	-
53	446519.21	1309979.28	Картометрический	5.00	-
54	446509.20	1310027.51	Картометрический	5.00	-
55	446485.31	1310024.61	Картометрический	5.00	-
56	446494.09	1309976.62	Картометрический	5.00	-
50	446534.28	1309846.30	Картометрический	5.00	-
3. Сведения о характерных точках части (частей) границы объекта					
Обозначение характерных точек части границы	Координаты, м		Метод определения координат характерной точки	Средняя квадратическая погрешность положения характерной точки (Mt), м	Описание обозначения точки на местности (при наличии)
	X	Y			
1	2	3	4	5	6
Часть №					
-	-	-	-	-	-

План границ объекта

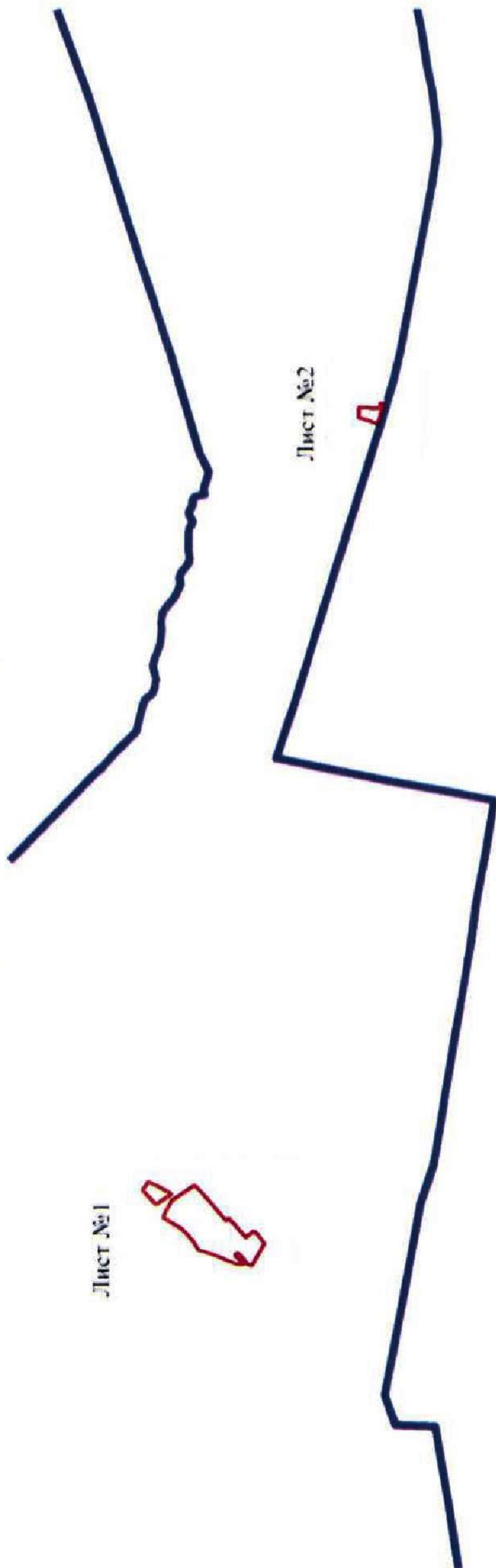
Схема расположения листов плана границ объекта



Используемые условные знаки и обозначения:

-  границы территориальной зоны
-  границы муниципального образования
-  область и номер листа плана границ объекта

Масштаб 1:50000

Заместитель руководителя БУВО «Нормативно-проектный центр»

Подпись  А.В. Ромашов Дата « 06 » февраля 2020 г.

Место для оттиска печати (при наличии) лица, составившего описание местоположения границ объекта



План границ объекта

Лист №1



Используемые условные знаки и обозначения

-  границы территориальной зоны
-  характерная точка границ территориальной зоны

Масштаб 1:5000

Заместитель руководителя БУВО «Нормативно-проектный центр»

Подпись  А.В. Романов Дата « 06 » февраля 2020 г.

Место для оттиска печати (или подписи) лица, составившего описание местоположения границ объекта



План границ объекта

Лист №2



Используемые условные знаки и обозначения:

	границы территориальной зоны
	границы муниципального образования
	характерная точка границ территориальной зоны

Масштаб 1:5000

Заместитель руководителя БУВО «Нормативно-проектный центр»

Подпись  А.В. Романов Дата « 06 » февраля 2020 г.

Место для оттиска печати (при наличии) лица, составившего описание местоположения границ объекта



ОПИСАНИЕ МЕСТОПОЛОЖЕНИЯ ГРАНИЦ

Зона животноводства - СХЗ

(наименование объекта, местоположение границ которого описано
(далее - объект)

Раздел 1

Сведения об объекте		
№ п/п	Характеристики объекта	Описание характеристик
1	2	3
1	Местоположение объекта	Воронежская область, Лискинский муниципальный район, Троицкое сельское поселение
2	Площадь объекта \pm величина погрешности определения площади ($P \pm \text{Дельта } P$)	102642 \pm 5607 м ²
3	Иные характеристики объекта	-

Раздел 2



Сведения о местоположении границ объекта					
1. Система координат: МСК - 36, зона 1					
2. Сведения о характерных точках границ объекта					
Обозначение характерных точек границ	Координаты, м		Метод определения координат характерной точки	Средняя квадратическая погрешность положения характерной точки (Mt), м	Описание обозначения точки на местности (при наличии)
	X	Y			
1	2	3	4	5	6
1	449521.93	1300039.42	Картометрический	5.00	-
2	449594.53	1300043.60	Картометрический	5.00	-
3	449598.06	1300179.75	Картометрический	5.00	-
4	449589.46	1300218.94	Картометрический	5.00	-
5	449561.68	1300277.11	Картометрический	5.00	-
6	449442.29	1300389.71	Картометрический	5.00	-
7	449396.09	1300470.33	Картометрический	5.00	-
8	449211.21	1300341.34	Картометрический	5.00	-
9	449285.49	1300268.06	Картометрический	5.00	-
10	449197.47	1300170.07	Картометрический	5.00	-
11	449313.27	1300099.20	Картометрический	5.00	-
12	449335.58	1300129.75	Картометрический	5.00	-
1	449521.93	1300039.42	Картометрический	5.00	-
3. Сведения о характерных точках части (частей) границы объекта					
Обозначение характерных точек части границы	Координаты, м		Метод определения координат характерной точки	Средняя квадратическая погрешность положения характерной точки (Mt), м	Описание обозначения точки на местности (при наличии)
	X	Y			
1	2	3	4	5	6
Часть №					
-	-	-	-	-	-

План грании объекта



Масштаб 1:2000

Используемые условные знаки и обозначения:

	границы территориальной зоны
	характерная точка грании территориальной зоны

Заместитель руководителя БУВО «Нормативно-проектный центр»

Подпись  А.В. Романов Дата « 06 » февраля 2020 г.

Место для оттиска печати (при наличии) лица, составившего описание местоположения грании объекта