



Государственная служба по охране объектов культурного наследия Забайкальского края

ПРИКАЗ

18 октября 2024 года

г. Чита

№ 12-НПА-ЗО

Об установлении границы зон охраны объекта культурного наследия регионального значения «Синагога, 1907г.», расположенного по адресу: Забайкальский край, г. Чита, ул. Ингодинская, 19, и об утверждении требований к градостроительным регламентам в границах территорий данных зон

В соответствии с пунктом 3 статьи 34 Федерального закона от 25 июня 2002 года № 73-ФЗ «Об объектах культурного наследия (памятниках истории и культуры) народов Российской Федерации», статьей 10 Закона Забайкальского края от 18 декабря 2009 года № 310-33К «Об объектах культурного наследия (памятниках истории и культуры) народов Российской Федерации, расположенных на территории Забайкальского края», пунктами 12.2.9.-12.2.9¹ Положения о Государственной службе по охране объектов культурного наследия Забайкальского края, утвержденного постановлением Правительства Забайкальского края от 27 апреля 2017 года № 176, в целях обеспечения сохранности объекта культурного наследия регионального значения в их исторической среде,

приказываю:

1. Установить границы зон охраны объекта культурного наследия регионального значения «Синагога, 1907г.», расположенного по адресу: Забайкальский край, г. Чита, ул. Ингодинская, 19, согласно приложению № 1 к настоящему приказу.
2. Утвердить требования к градостроительным регламентам в границах территорий зон охраны объекта культурного наследия регионального значения «Синагога, 1907г.», расположенного по адресу: Забайкальский край, г. Чита, ул. Ингодинская, 19, согласно приложению № 2 к настоящему приказу.
3. Настоящий приказ опубликовать на сайте в информационно -

телекоммуникационной сети «Интернет» «Официальный интернет-портал правовой информации исполнительных органов государственной власти Забайкальского края» (<http://право.забайкальскийкрай.рф>).

4. Направить копии настоящего приказа в установленном порядке в Министерство культуры Российской Федерации, Управление Федеральной службы государственной регистрации, кадастра и картографии по Забайкальскому краю, администрацию городского округа «Город Чита».

5. Настоящий приказ вступает в силу не ранее чем через десять дней после дня его официального опубликования.

И.о. руководителя



В.В. Нестеренко



ПРИЛОЖЕНИЕ № 1

к приказу

Государственной службы
по охране объектов культурного
наследия Забайкальского края
от 05 октября 2024 года № 12-НПА-30

ГРАНИЦЫ

**зон охраны объекта культурного наследия регионального значения
«Синагога, 1907г.», расположенного по адресу: Забайкальский край,
г. Чита, ул. Ингодинская, 19 (далее - ОКН)**

I. Описание границ охранной зоны (ОЗ).

Внутренние границы ОЗ (1 контур) установлены по границам территории ОКН. Внешние границы ОЗ (2 контур) установлены по границам кадастровых участков.

За базовую точку 9 принята точка, расположенная на пересечении красной линии противоположной стороны улицы Ингодинской и перпендикуляра из восточного угла жилого дома по ул. Ингодинской, 21.

- Северо-восточная граница – от т. 9 на юго-восток вдоль ул. Ингодинской на расстояние 91,04 м до т. 10.

- Юго-восточная граница – от т. 10 на юго-запад перпендикулярно ул. Ингодинской на расстояние 24,20 м до т. 11, далее от т. 11 на северо-запад на расстояние 14,35 м до т. 12, далее от т. 12 на юго-запад на расстояние 12,03 м до т. 13, далее от т. 13 на юго-восток на расстояние 14,45 м до т. 14, далее от т. 14 на юго-запад на расстояние 19,42 м до т. 16, далее от т.16 на северо-запад на расстояние 31,36 м до т. 5, далее от т. 5 на юго-запад на расстояние 20,40 м до т. 18, далее от т. 18 на северо-запад на расстояние 1,74 м до т. 19, далее от т.19 на юго-запад на расстояние 4,64 до т. 20.



- Юго-западная граница – от т. 20 на северо-запад на расстояние 14,45 м до т. 21, далее от т. 21 на северо-восток на расстояние 2,02 м до т. 22, далее от т.22 на северо-восток на расстояние 49,20 м до т. 24.

- Северо-западная граница – от т. 24 на северо-восток на расстояние 13,79 м до т. 25, далее от т. 25 на юго-восток на расстояние 3,96 м до т. 26, далее от т. 26 на северо-восток на расстояние 65,20 м до т. 9 на пересечении с северо-восточной границей.

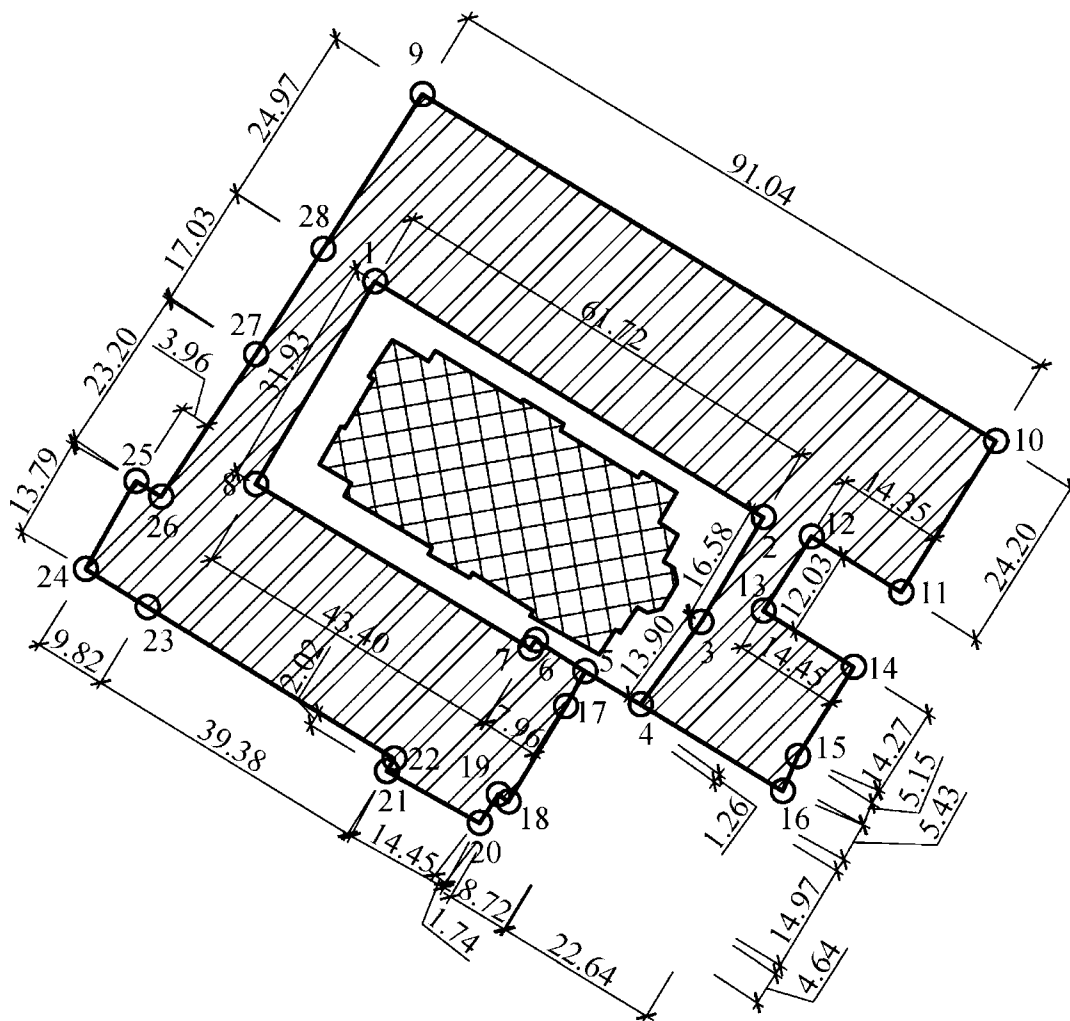
КАРТА (СХЕМА)
границ охранной зоны (ОЗ)
объекта культурного наследия регионального значения
«Синагога, 1907г.», расположенного по адресу:
Забайкальский край, г. Чита, ул. Ингодинская, 19

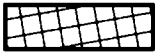

Условные обозначения

Обозначение	Наименование
	Объект культурного наследия
	Охранная зона (ОЗ)
○ 1	Характерная (поворотная) точка

КООРДИНАТЫ

характерных (поворотных) точек границ охранной зоны (ОЗ)

№ т.	Система координат МСК-75		
	X	Y	Расстояние, м
1 контур			
1	656267.17	2351690.45	0
2	656235.15	2351743.21	61,72
3	656220.89	2351734.76	16,58
4	656209.73	2351726.48	13,90
5	656214.21	2351719.00	1,26
6	656218.41	2351712.25	8,72
7	656217.39	2351711.50	7,96
8	656239.65	2351674.25	43,40
1	656267.17	2351690.45	31,93

2 контур			
9	656292.57	2351696.87	0
10	656245.44	2351774.76	91,04
11	656224.96	2351761.86	24,20
12	656214.79	2351755.44	14,35
13	656222.42	2351743.17	12,03
14	656214.79	2351755.44	14,45
15	656202.71	2351747.84	14,27
16	656197.97	2351745.82	5,15
4	656209.73	2351726.48	22,64
5	656214.21	2351719.00	8,72
17	656209.46	2351716.38	5,43
18	656196.49	2351708.53	14,97
19	656197.56	2351707.16	1,74
20	656193.66	2351704.65	4,64
21	656200.66	2351692.00	14,45
22	656202.39	2351693.05	2,02
23	656222.98	2351659.48	39,38
24	656228.11	2351651.12	9,82
25	656240.06	2351658.01	13,79
26	656237.91	2351661.34	3,96
27	656257.20	2351674.22	23,20
28	656271.57	2351683.37	17,03
9	656292.57	2351696.87	24,97

II. Описание границ зоны регулирования застройки и хозяйственной деятельности (ЗРЗ).



II.1. Описание границ зоны регулирования застройки и хозяйственной деятельности (ЗРЗ-1.1) ОКН:

- Северо-восточная граница – от т. 29 на юго-восток вдоль ул. Ингодинской на расстояние 40,50 м до т. 28.
- Юго-восточная граница – от т. 28 на юго-запад на расстояние 40,23 м до т. 26.
- Юго-западная граница – от т. 26 на северо-запад на расстояние 13,31 м до т. 30, далее от т. 30 поворот на северо-восток на расстояние 4,27 м до т. 31, далее от т. 31 поворот на северо-запад на расстояние 15,99 м до т. 32, далее от т. 32 поворот на северо-восток на расстояние 12,55 м до т. 33, далее от т. 33 поворот на северо-запад на расстояние 5,46 м до т. 34, далее от т. 34 на северо-восток на расстояние 1,93 м до т. 35, далее от т. 35 на северо-запад на расстояние 4,51 м до т. 36.
- Северо-западная граница – от т. 36 на северо-восток на расстояние 21,23 м до т. 29 на пересечении с северо-восточной границей.

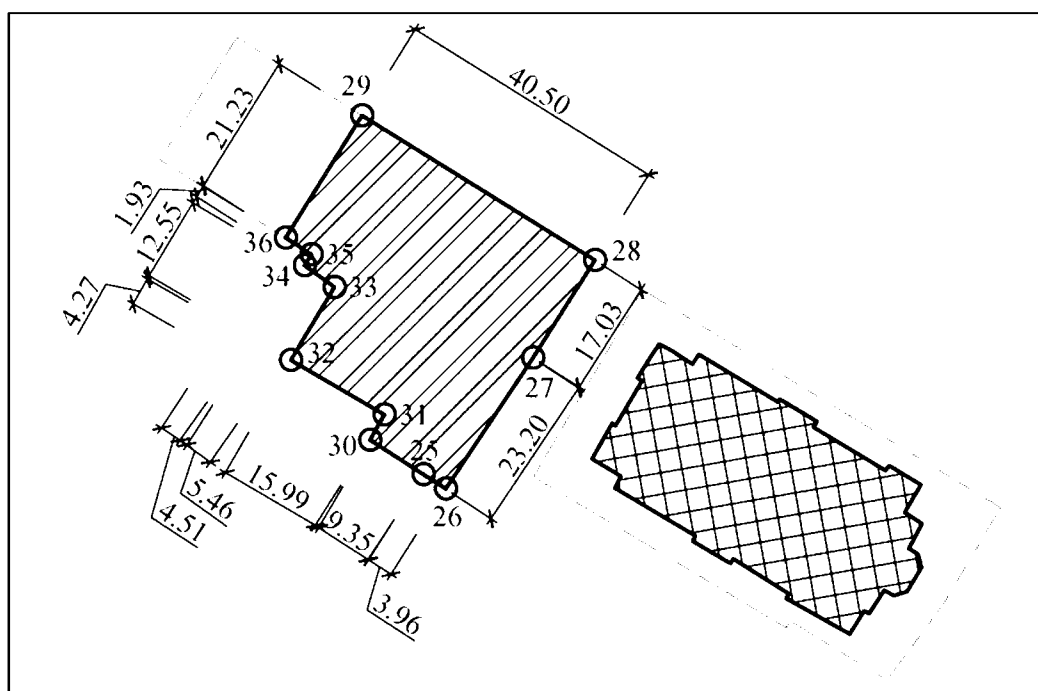
КАРТА (СХЕМА) границ зоны регулирования застройки и хозяйственной деятельности (ЗРЗ-1.1)



Условные обозначения

Обозначение	Наименование
	Объект культурного наследия
	Зона регулирования застройки (ЗРЗ)
○ 1	Характерная (поворотная) точка

КООРДИНАТЫ
характерных (поворотных) точек границ зоны регулирования
застройки и хозяйственной деятельности (ЗРЗ-1.1)

№ т.	Система координат МСК-75		
	X	Y	Расстояние, м
29	656292.92	2351648.96	0
28	656271.57	2351683.37	40,50
27	656257.20	2351674.22	17,03
26	656237.91	2351661.34	23,20
25	656240.06	2351658.01	3,96
30	656245.11	2351650.15	9,35
31	656248.81	2351652.27	4,27
32	656256.87	2351638.46	15,99
33	656267.64	2351644.89	12,55
34	656270.81	2351640.44	5,46
35	656272.44	2351641.49	1,93
36	656274.91	2351637.72	4,51
29	656292.92	2351648.96	21,23

II.2. Описание границ зоны регулирования застройки и хозяйственной
деятельности (ЗРЗ-1.2) ОКН:



- Северо-восточная граница – от т. 47 на юго-восток на расстояние 43,99 м до т. 50.
- Юго-восточная граница – от т. 50 на юго-запад на расстояние 26,64 м до т. 51.
- Юго-западная граница – от т. 51 на северо-запад на расстояние 45,45 м до т. 48.
- Северо-западная граница – от т. 48 на северо-восток на расстояние

28,01 м до т. 47 на пересечении с северо-западной границей.

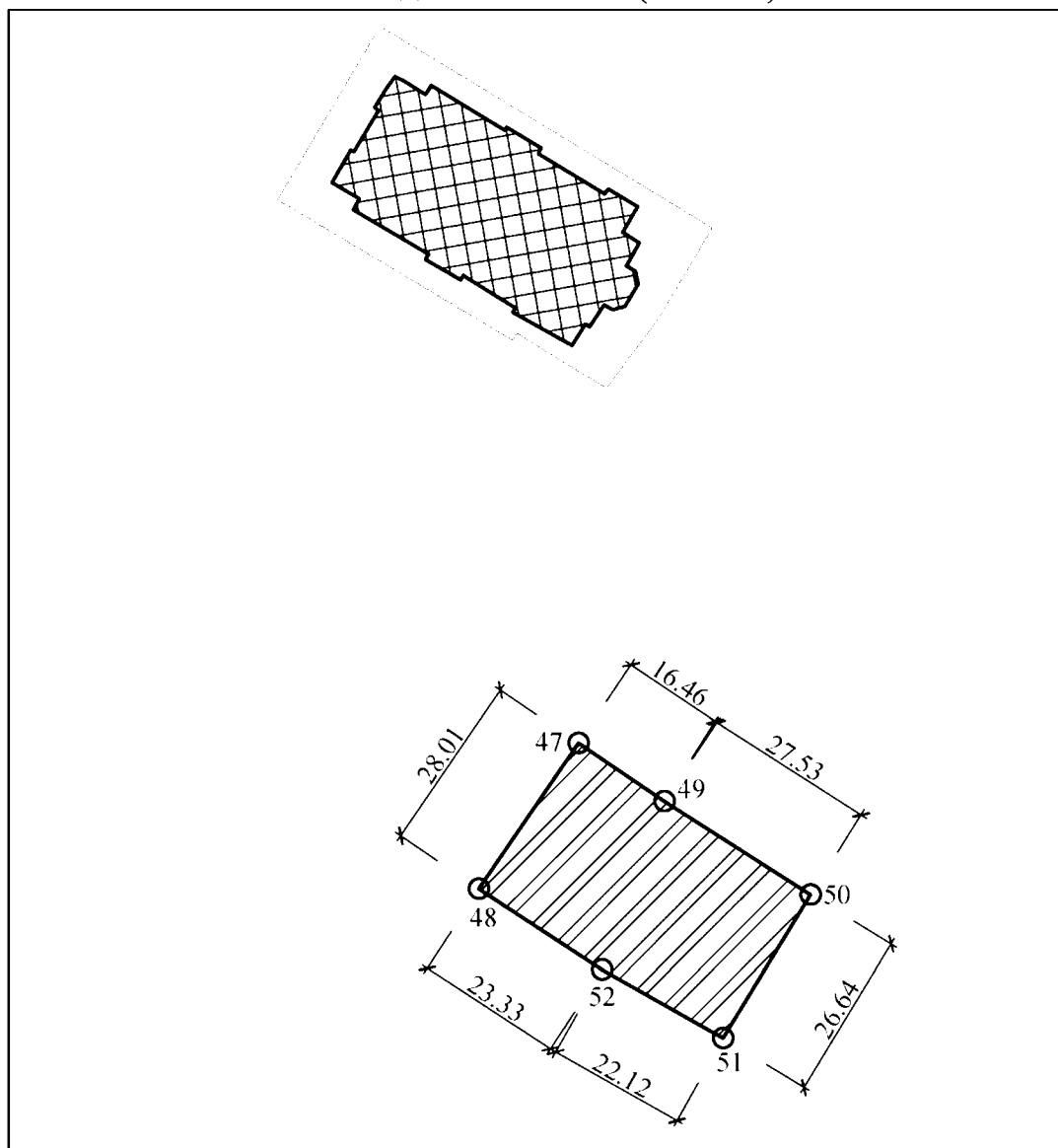
**КАРТА (СХЕМА)
границ зоны регулирования застройки и хозяйственной
деятельности (ЗРЗ-1.2)**



Условные обозначения

Обозначение	Наименование
	Объект культурного наследия
	Зона регулирования застройки (ЗРЗ)
○ 1	Характерная (поворотная) точка

КООРДИНАТЫ
характерных (поворотных) точек границ зоны регулирования
застройки и хозяйственной деятельности (ЗРЗ-1.2)

№ т.	Система координат МСК-75		
	X	Y	Расстояние, м
47	656153.41	2351721.97	0
49	656144.22	2351735.63	16,46
50	656129.42	2351758.84	27,53
51	656106.67	2351744.99	26,64
52	656117.54	2351725.72	22,12
48	656130.28	2351706.17	23,33
47	656153.41	2351721.97	28,01

II.3. Описание границ зоны регулирования застройки и хозяйственной
 деятельности (ЗРЗ-2) ОКН:

- Северо-восточная граница – от т. 37 на юго-восток на расстояние 26,39 м до т. 35, далее от т.35 на юго-запад на расстояние 1,93 м до т. 34, далее от т. 34 на юго-восток на расстояние 5,46 м до т. 33, далее от т. 33 на юго-запад на расстояние 12,55 м до т. 32, далее от т. 32 на юго-восток на расстояние 15,99 м до т. 31, далее от т. 31 на юго-запад на расстояние 4,27 до т. 30, далее от т. 30 на юго-восток на расстояние 9,35 до т. 25.

- Юго-восточная граница – от т. 25 на юго-запад на расстояние 13,79 м до т. 24.



- Юго-западная граница – от т. 24 на северо-запад на расстояние 57,56 м до т. 38.

- Северо-западная граница – от т. 38 на северо-восток вдоль ул. Столярова на расстояние 34,35 м до т. 37 на пересечении с северо-западной границей.

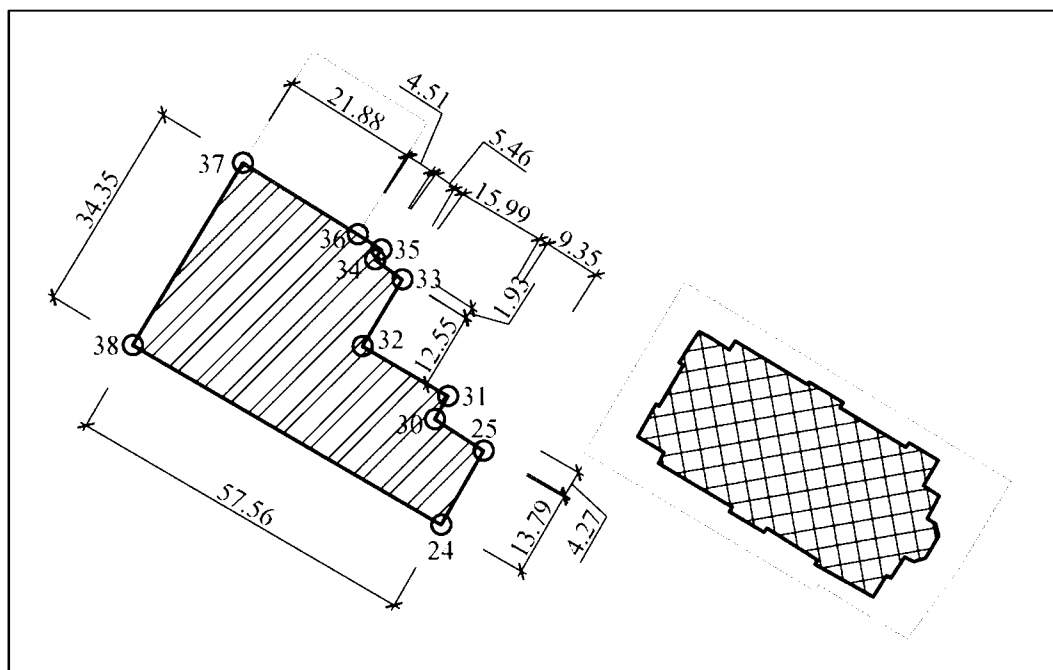
КАРТА (СХЕМА)
границ зоны регулирования застройки и хозяйственной
деятельности (ЗРЗ-2)



Условные обозначения

Обозначение	Наименование
	Объект культурного наследия
	Зона регулирования застройки (ЗРЗ)
○ 1	Характерная (поворотная) точка

КООРДИНАТЫ
характерных (поворотных) точек границ зоны регулирования
застройки и хозяйственной деятельности (ЗРЗ-2)

№ т.	Система координат МСК-75		
	X	Y	Расстояние, м
37	656286.46	2351619.13	0
36	656274.91	2351637.72	21.88
35	656272.44	2351641.49	4,51
34	656270.81	2351640.44	1,93
33	656267.64	2351644.89	5,46
32	656256.87	2351638.46	12,55
31	656248.81	2351652.27	15,99
30	656245.11	2351650.15	4,27
25	656240.06	2351658.01	9,35
24	656228.11	2351651.12	13,79
38	656257.06	2351601.37	57,56
37	656286.46	2351619.13	34,35



II.4. Описание границ зоны регулирования застройки и хозяйственной
деятельности (ЗРЗ-3.1) ОКН:

- Северо-восточная граница – от т. 38 на юго-восток на расстояние 67,38 м до т. 23.
- Юго-восточная граница – от т. 23 на юго-запад на расстояние 53,52 м до т. 39.
- Юго-западная граница – от т. 39 на северо-запад на расстояние 67,86 м до т. 41.
- Северо-западная граница – от т. 41 на северо-восток вдоль ул. Столярова на расстояние 51,88 м до т. 38 на пересечении с северо-западной границей.

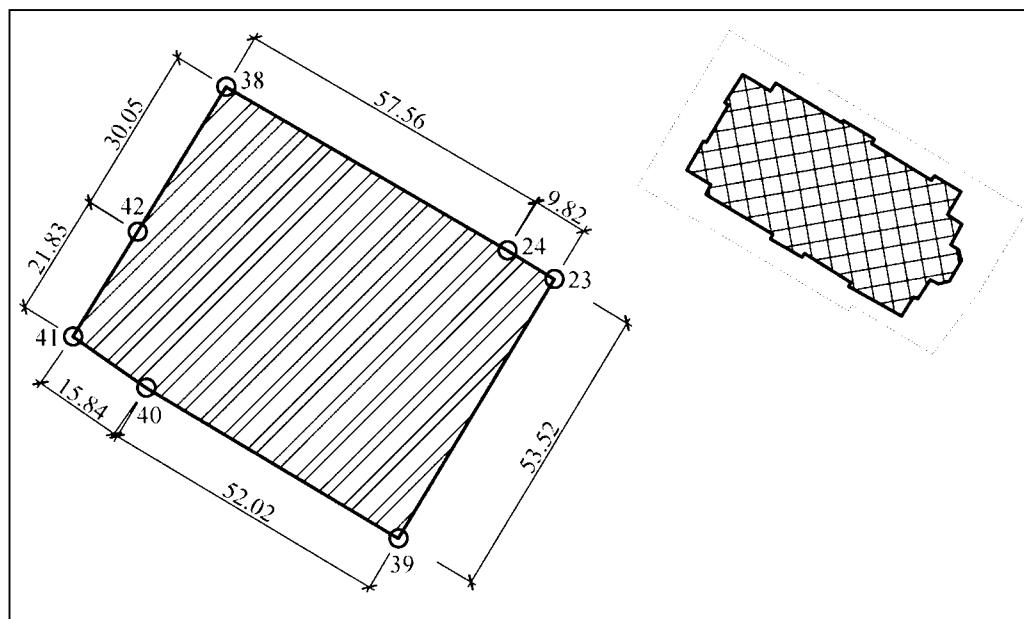
КАРТА (СХЕМА)
границ зоны регулирования застройки и хозяйственной
деятельности (ЗРЗ-3.1)

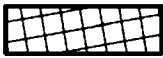

Условные обозначения

Обозначение	Наименование
	Объект культурного наследия
	Зона регулирования застройки (ЗРЗ)
○ I	Характерная (поворотная) точка

КООРДИНАТЫ
характерных (поворотных) точек границ зоны регулирования
застройки и хозяйственной деятельности (ЗРЗ-3.1)

№ т.	Система координат МСК-75		
	X	Y	Расстояние, м
38	656257.06	2351601.37	0
24	656228.11	2351651.12	57,56
23	656222.98	2351659.48	9,82
39	656177.14	2351631.88	53,52
40	656203.82	2351587.23	52,02
41	656212.85	2351574.21	15,84
42	656231.41	2351585.72	21,83
38	656257.06	2351601.37	30,05



II.5. Описание границ зоны регулирования застройки и хозяйственной
деятельности (ЗРЗ-3.2) ОКН:

- Северо-восточная граница – от т. 12 на юго-восток вдоль ул. Ингодинской на расстояние 61,13 м до т. 53.
- Юго-восточная граница – от т. 53 на юго-запад вдоль ул. Красноярской на расстояние 82,76 м до т. 50.
- Юго-западная граница – от т. 50 на северо-запад вдоль ул. Анохина на расстояние 43,99 м до т. 47.
- Северо-западная граница – от т. 47 на северо-восток на расстояние 26,98 м до т. 55, далее от т. 55 вдоль границы территории ОКН «Дом жилой Шадтрова» на расстояние 28,92 м до т. 15, далее от т. 15 на северо-восток на расстояние 14,28 до т. 14, далее от т. 14 на северо-запад на расстояние 14,45 м до т. 13, далее от т. 13 на северо-восток на расстояние 12,03 м до т. 12 на пересечении с северо-западной границей.

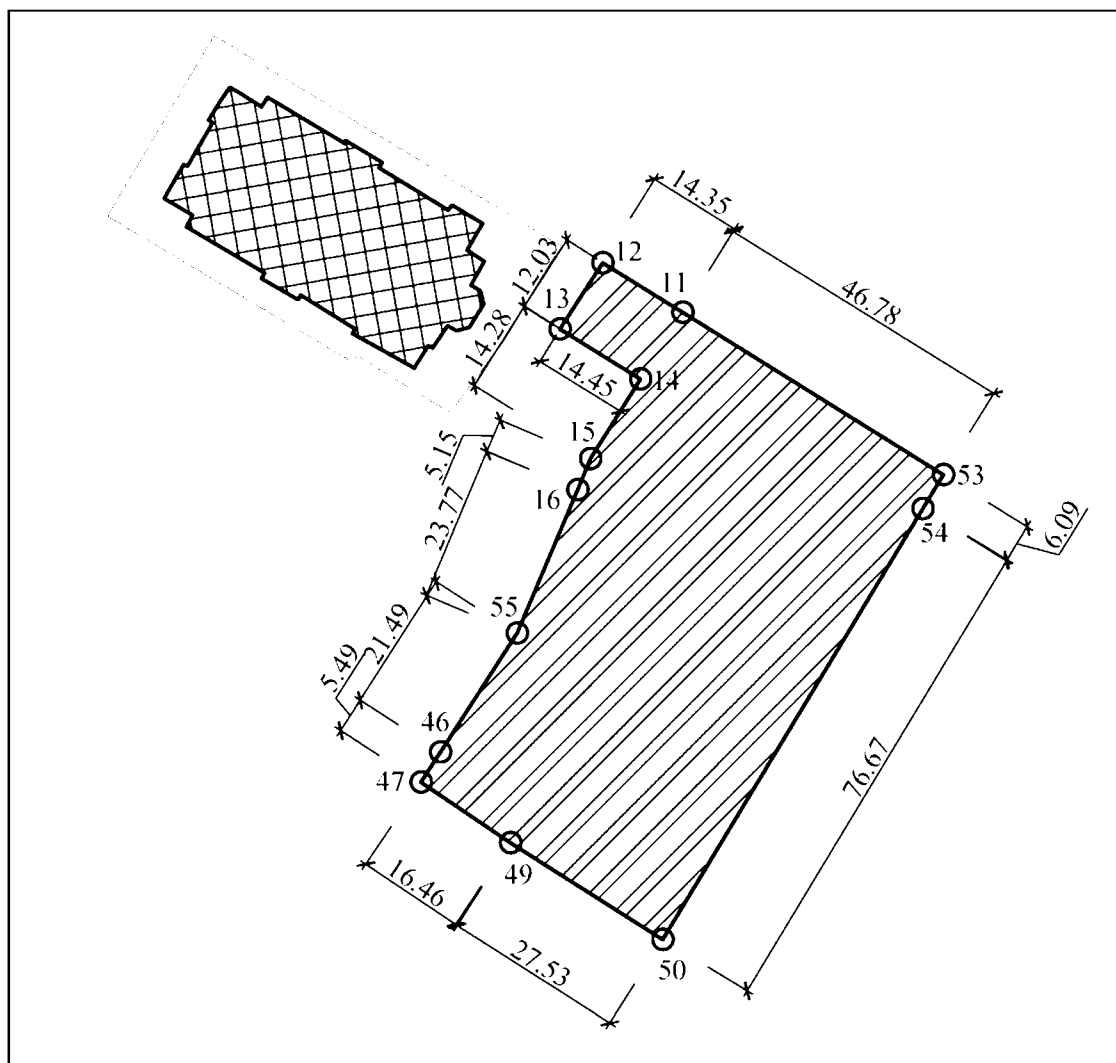
КАРТА (СХЕМА)
границ зоны регулирования застройки и хозяйственной
деятельности (ЗРЗ-3.2)



Условные обозначения

Обозначение	Наименование
	Объект культурного наследия
	Зона регулирования застройки (ЗРЗ)
○ 1	Характерная (поворотная) точка

КООРДИНАТЫ
характерных (поворотных) точек границ зоны регулирования
застройки и хозяйственной деятельности (ЗРЗ-3.2)

№ т.	Система координат МСК-75		
	X	Y	Расстояние, м
12	656232.54	2351749.66	0
11	656224.96	2351761.86	14,35
53	656200.28	2351801.60	46,78
54	656195.06	2351798.46	6,09
50	656129.42	2351758.84	76,67
49	656144.22	2351735.63	27,53
47	656153.41	2351721.97	16,46
46	656158.02	2351724.95	5,49
55	656176.07	2351736.59	21,49
16	656197.97	2351745.82	23,77
15	656202.71	2351747.84	5,15
14	656214.79	2351755.44	14,28
13	656222.42	2351743.17	14,45
12	656232.54	2351749.66	12,03

II.6. Описание границ зоны регулирования застройки и хозяйственной
 деятельности (ЗРЗ-4) ОКН:

- Северо-восточная граница – от т. 23 на юго-восток на расстояние 39,38 м до т. 22, далее от т. 22 на юго-запад на расстояние 2,02 м до т. 21, далее от т. 21 на юго-восток на расстояние 22,41 м до т. 43, далее от т. 43 на юго-запад на расстояние 19,46 м до т. 44, далее от т. 44 на юго-восток на расстояние 29,31 м до т. 46.
- Юго-восточная граница – от т. 46 на юго-запад на расстояние 33,50 м до т. 48.
- Юго-западная граница – от т. 48 на северо-запад вдоль ул. Анохина на расстояние 87,84 м до т. 39.
- Северо-западная граница – от т. 39 на северо-восток на расстояние 53,52 м до т. 23 на пересечении с северо-западной границей.

КАРТА (СХЕМА)
границ зоны регулирования застройки и хозяйственной
деятельности (ЗРЗ-4)

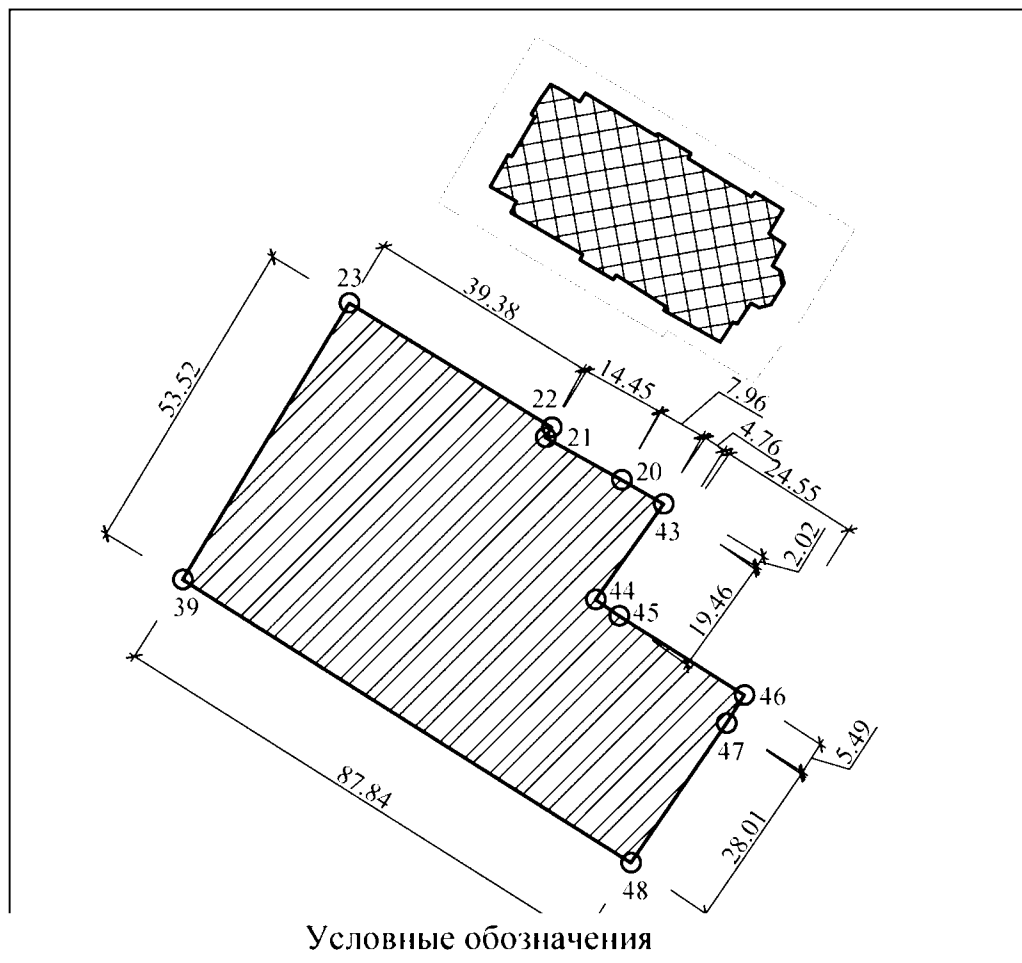

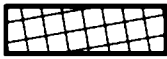
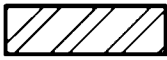
Обозначение	Наименование
	Объект культурного наследия
	Зона регулирования застройки (ЗРЗ)
○ 1	Характерная (поворотная) точка

КООРДИНАТЫ
характерных (поворотных) точек границ зоны регулирования
застройки и хозяйственной деятельности (ЗРЗ-4)

№ т.	Система координат МСК-75		
	X	Y	Расстояние, м
23	656222.98	2351659.48	0
22	656202.39	2351693.05	39,38
21	656200.66	2351692.00	2,02
20	656193.66	2351704.65	14,45
43	656189.69	2351711.55	7,96
44	656173.83	2351700.28	19,46
45	656171.16	2351704.21	4,76
46	656158.02	2351724.95	24,55
47	656153.41	2351721.97	5,49
48	656130.28	2351706.17	28,01
39	656177.14	2351631.88	87,84
23	656222.98	2351659.48	53,52

ПРИЛОЖЕНИЕ

к границам зон охраны объекта
культурного наследия федерального значения «Синагога, 1907г.»,
расположенного по адресу:







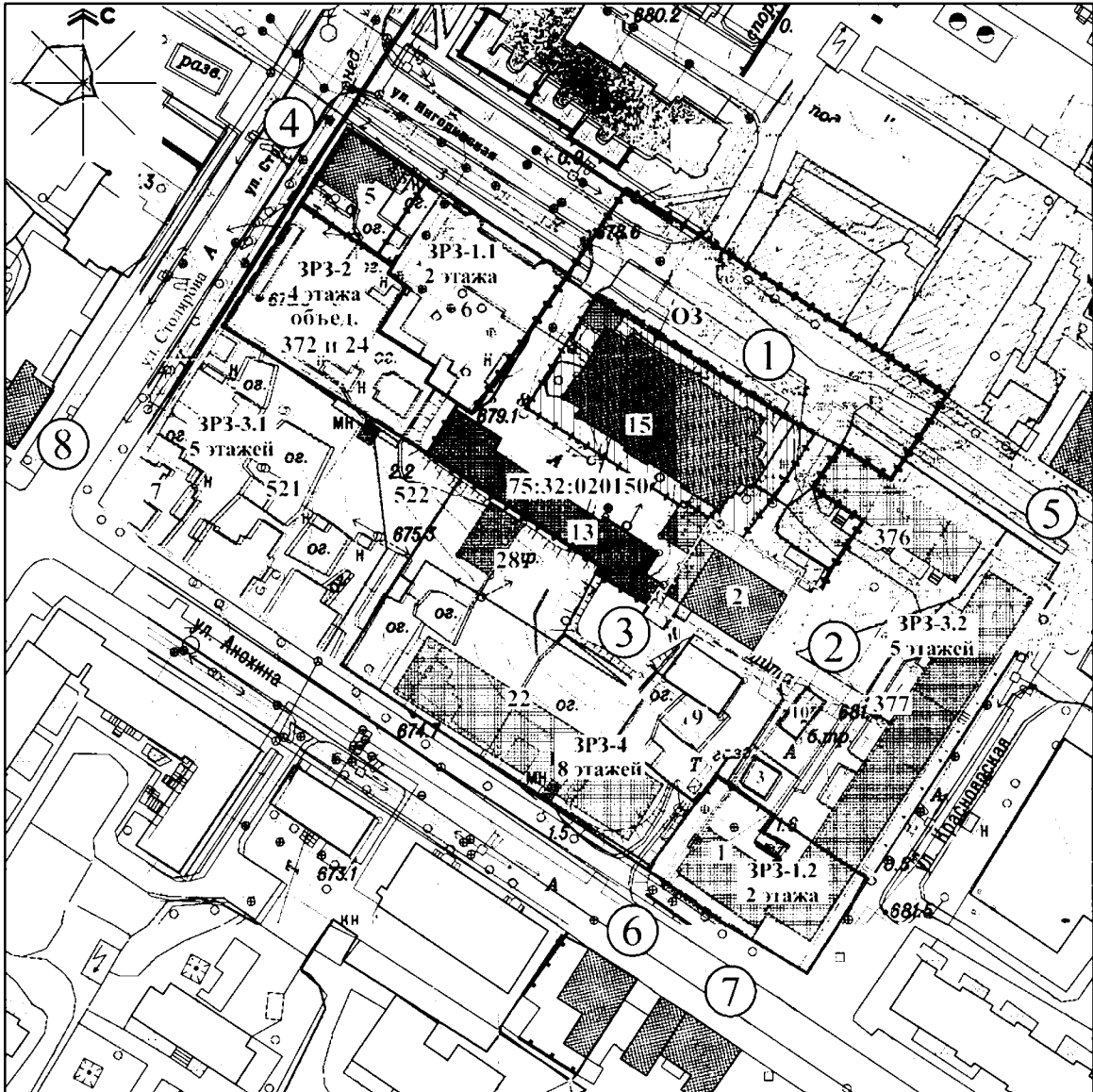





Забайкальский край, г. Чита, ул. Ингодинская, 19,
утвержденным приказом
Государственной службы по охране
объектов культурного наследия
Забайкальского края
от 18 октября 2024 года № 12 -НПА-30



СХЕМА ГРАНИЦ ЗОН ОХРАНЫ ОКН «СИНАГОГА, 1907 Г.», РАСПОЛОЖЕННОГО ПО АДРЕСУ:
ЗАБАЙКАЛЬСКИЙ КРАЙ, Г. ЧИТА, УЛ. ИНГОДИНСКАЯ, Д. 19. М 1:1000

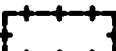

Условные обозначения

	Территория памятника
	Охранная зона памятника ОЗ
	Зона регулирования застройки и хозяйственной деятельности ЗРЗ-1
	Зона регулирования застройки и хозяйственной деятельности ЗРЗ-2
	Зона регулирования застройки и хозяйственной деятельности ЗРЗ-3
	Зона регулирования застройки и хозяйственной деятельности ЗРЗ-4
	ОКН регионального значения
	Выявленный ОКН
	Номер памятника по экспликации
	Установленные границы территории ОКН
	Рекомендуемые границы территории ОКН
	Застройка, диссонирующая с характером исторической градостроительной среды
	Исторические границы усадеб
	Кадастровые границы рассматриваемого квартала
75:32:030818	Кадастровый номер квартала
16	Номер участка

Экспликация объектов культурного наследия

№	Наименование объекта	Адрес	Номер в реестре
1	Синагога. 1907 г.	Ингодинская, 19	231210000700005
2	Дом жилой Шадрова	Ингодинская, 17а	751410135340005
3	Дом Кольцова Я.А.	Анохина, 16а	выявленный ОКН
4	Дом жилой бр. Шерговых	Столярова, 30	231210002440005
5	Дом жилой Терентьевой А.Г.	Ингодинская, 28	751410148250005
6	Дом жилой Моносзона Б.И.	Анохина, 15а	241410040390005
7	Дом жилой Фейшна А.Л.	Анохина, 15	751410135360005
8	Дом жилой Китаевича Г.С.	Анохина, 28	231210003800005

**ПРИЛОЖЕНИЕ № 2**

к приказу Государственной
службы по охране объектов
культурного наследия
Забайкальского края
от 11 октября 2024 года № 12-НПА-ЗО

ТРЕБОВАНИЯ

**к градостроительным регламентам в границах территорий зон охраны
объекта культурного наследия регионального значения
«Синагога, 1907г.», расположенного по адресу:
Забайкальский край, г. Чита, ул. Ингодинская, 19**

Требования к градостроительным регламентам
в границах охранной зоны (ОЗ).

Запрещается:

- 1) Снос зданий и сооружений, обладающих признаками объекта культурного наследия, и их частей, в том числе исторических зданий и их частей без проведения историко-культурной экспертизы;
- 2) Строительство объектов капитального строительства;
- 3) Строительство (прокладка) наземным и надземным способом инженерных сетей и коммуникаций, в том числе размещение вышек сотовой связи;
- 4) Капитальный ремонт и реконструкция существующих объектов капитального строительства и их частей, ведущие к изменению их размеров, пропорций и параметров;
- 5) Капитальный ремонт и реконструкция существующих объектов капитального строительства и их частей с использованием нетрадиционных строительных материалов (навесных фасадных систем);
- 6) Реновация существующих объектов капитального строительства по истечении жизненного цикла зданий и сооружений;
- 7) Хозяйственная деятельность вне разрешенного использования участка;
- 8) Размещение не адаптированных к исторической среде реклам и вывесок;
- 9) Размещение временных построек и объектов (автостоянок, киосков, навесов);
- 10) Вырубка существующих деревьев и кустарников без восстановления;
- 11) Возведение глухих (не просматриваемых) заборов, препятствующих визуальному восприятию ОКН;
- 12) Засорение территории охранной зоны;

13) Размещение элементов благоустройства, препятствующих визуальному восприятию ОКН.

Разрешается:

1) Снос диссонирующих объектов (зданий и сооружений, пристроек, построек, строений), не адаптированных к исторической среде;

2) Капитальный ремонт и реконструкция существующих объектов капитального строительства и их частей без изменения их размеров, пропорций и параметров;

3) Капитальный ремонт и реконструкция существующих объектов капитального строительства и их частей с использованием традиционных строительных материалов (дерево, открытая каменная кладка из бутового камня или песчаника, открытая кирпичная кладка из керамического кирпича, штукатурка, окраска, металлическая кровля) и адаптированных цветовых решений (охристые, коричневые, кирпичные оттенки – для стен; серые, терракотовые, коричневые оттенки – для крыш);

4) Капитальный ремонт и реконструкция существующих тротуаров, площадок и дорожек с применением традиционных материалов (камень, гранит) или тротуарной плитки серых и коричневых цветовых гамм;

5) Хозяйственная деятельность, необходимая для обеспечения сохранности ОКН;

6) Размещение адаптированных к исторической среде реклам и вывесок, не препятствующих визуальному восприятию силуэта здания ОКН в целом и элементов его главного и дворовых фасадов;

7) Установка отдельно стоящих объектов наружного освещения (фонарей), в том числе организация ночной подсветки ОКН;

8) Проведение работ по озеленению: разбивка газонов и цветников, в том числе сохранение и восстановление сложившегося озеленения участка, сохранение существующих деревьев и кустарников, при необходимости их санация с высадкой новых растений – 50% участка;

9) Снос глухих не просматриваемых ограждений территории, при необходимости установка нового просматриваемого ограждения, высотой не более 1,2 м;

10) Санация территории;

11) Выполнение работ по благоустройству, в том числе размещение уличной мебели, малых архитектурных форм, элементов и произведений декоративного искусства и монументального искусства, не препятствующих визуальному восприятию ОКН.

Требования к градостроительным регламентам в границах зоны регулирования застройки и хозяйственной деятельности
ЗРЗ-1.1 и ЗРЗ-1.2.

Запрещается:

- 1) Строительство объектов капитального строительства в дворовой части квартала вне красных линий, кроме инженерных сооружений высотой до конька крыши – 5 м;
- 2) Застройка участка более 50%;
- 3) Капитальный ремонт и реконструкция существующих объектов капитального строительства и их частей с использованием нетрадиционных строительных материалов (навесных фасадных систем);
- 4) Размещение не адаптированных к исторической среде реклам и вывесок;
- 5) Возведение глухих (не просматриваемых) заборов, препятствующих визуальному восприятию ОКН;
- 6) Размещение элементов благоустройства, препятствующих визуальному восприятию ОКН;
- 7) Хозяйственная деятельность вне разрешенного использования участка;
- 8) Вырубка существующих деревьев и кустарников без восстановления;
- 9) Засорение территории зоны охраны.

1. Разрешается:

- 1) Снос зданий и сооружений, не обладающих признаками объекта культурного наследия, в том числе диссонирующих объектов;
- 2) Строительство адаптированных к исторической среде объектов капитального строительства вдоль красных линий с использованием традиционных строительных материалов (дерево, открытая каменная кладка из бутового камня или песчаника, открытая кирпичная кладка из керамического кирпича, штукатурка, окраска, металлическая кровля), адаптированных стилевых решений (скатная кровля, фронтоны, элементы декора в виде профилированных тяг, наличники) и цветовых решений (охристые, коричневые, кирпичные оттенки – для стен; серые, терракотовые, коричневые оттенки – для крыш), высотой до конька крыши – 8 м;
- 3) Строительство инженерных сетей и коммуникаций;
- 4) Капитальный ремонт и реконструкция существующих объектов капитального строительства и их частей без изменения их размеров, пропорций и параметров;
- 5) Капитальный ремонт и реконструкция существующих объектов капитального строительства и их частей с использованием традиционных строительных материалов (дерево, открытая каменная кладка из бутового камня или песчаника, открытая кирпичная кладка из керамического кирпича,

штукатурка, окраска, металлическая кровля) и адаптированных цветовых решений (охристые, коричневые, кирпичные оттенки – для стен; терракотовые, коричневые оттенки – для крыш);

6) Снос глухих не просматриваемых ограждений территории, при необходимости установка нового просматриваемого ограждения, высотой не более 1,2 м;

7) Размещение адаптированных к исторической среде реклам и вывесок, не препятствующих визуальному восприятию ОКН;

8) Выполнение работ по благоустройству, в том числе размещение уличной мебели, малых архитектурных форм, элементов и произведений декоративного искусства и монументального искусства, не препятствующих визуальному восприятию ОКН;

9) Проведение работ по озеленению: разбивка газонов и цветников, в том числе сохранение и восстановление сложившегося озеленения участка, сохранение существующих деревьев и кустарников, при необходимости их санация с высадкой новых растений – 30% участка;

10) Установка отдельно стоящих объектов наружного освещения (фонарей), в том числе организация ночной подсветки;

11) Санация территории.

Требования к градостроительным регламентам в границах зоны
регулирования застройки и хозяйственной деятельности
ЗРЗ-2.

Запрещается:

1) Строительство объектов капитального строительства в дворовой части квартала вне красных линий, кроме инженерных сооружений высотой до конька крыши – 5 м;

2) Застройка участка более 50%;

3) Капитальный ремонт и реконструкция существующих объектов капитального строительства и их частей с использованием нетрадиционных строительных материалов (навесных фасадных систем);

4) Размещение не адаптированных к исторической среде реклам и вывесок;

5) Возведение глухих (не просматриваемых) заборов, препятствующих визуальному восприятию ОКН;

6) Размещение элементов благоустройства, препятствующих визуальному восприятию ОКН;

7) Хозяйственная деятельность вне разрешенного использования участка;

8) Вырубка существующих деревьев и кустарников без восстановления;

9) Засорение территории зоны охраны.

Разрешается:

1) Снос зданий и сооружений, не обладающих признаками объекта культурного наследия, в том числе диссонирующих объектов;

2) Строительство адаптированных к исторической среде объектов капитального строительства вдоль красных линий с использованием традиционных строительных материалов (дерево, открытая каменная кладка из бутового камня или песчаника, открытая кирпичная кладка из керамического кирпича, штукатурка, окраска, металлическая кровля), адаптированных стилевых решений (скатная кровля, фронтоны, элементы декора в виде профилированных тяг, наличники) и цветовых решений (охристые, коричневые, кирпичные оттенки – для стен; серые, терракотовые, коричневые оттенки – для крыш), высотой до конька крыши – 14 м;

3) Строительство инженерных сетей и коммуникаций;

4) Капитальный ремонт и реконструкция существующих объектов капитального строительства и их частей без изменения их размеров, пропорций и параметров;

5) Капитальный ремонт и реконструкция существующих объектов капитального строительства и их частей с использованием традиционных строительных материалов (дерево, открытая каменная кладка из бутового камня или песчаника, открытая кирпичная кладка из керамического кирпича, штукатурка, окраска, металлическая кровля) и адаптированных цветовых решений (охристые, коричневые, кирпичные оттенки – для стен; терракотовые, коричневые оттенки – для крыш);

6) Снос глухих не просматриваемых ограждений территории, при необходимости установка нового просматриваемого ограждения, высотой не более 1,2 м;

7) Размещение адаптированных к исторической среде реклам и вывесок, не препятствующих визуальному восприятию ОКН;

8) Выполнение работ по благоустройству, в том числе размещение уличной мебели, малых архитектурных форм, элементов и произведений декоративного искусства и монументального искусства, не препятствующих визуальному восприятию ОКН;

9) Проведение работ по озеленению: разбивка газонов и цветников, в том числе сохранение и восстановление сложившегося озеленения участка,

сохранение существующих деревьев и кустарников, при необходимости их санация с высадкой новых растений – 30% участка;

10) Установка отдельно стоящих объектов наружного освещения (фонарей), в том числе организация ночной подсветки;

11) Санация территории.

Требования к градостроительным регламентам в границах зоны
регулирования застройки и хозяйственной деятельности
ЗРЗ-3.1 и ЗРЗ-3.2.

Запрещается:

1) Строительство объектов капитального строительства в дворовой части квартала вне красных линий, кроме инженерных сооружений высотой до конька крыши – 5 м;

2) Застройка участка более 50%;

3) Капитальный ремонт и реконструкция существующих объектов капитального строительства и их частей с использованием нетрадиционных строительных материалов (навесных фасадных систем);

4) Хозяйственная деятельность вне разрешенного использования участка;

5) Вырубка существующих деревьев и кустарников без восстановления;

6) Засорение территории зоны охраны.

Разрешается:

1) Снос зданий и сооружений, не обладающих признаками объекта культурного наследия, в том числе диссонирующих объектов;

2) Строительство адаптированных к исторической среде объектов капитального строительства вдоль красных линий с использованием традиционных строительных материалов (дерево, открытая каменная кладка из бутового камня или песчаника, открытая кирпичная кладка из кирпича, штукатурка, окраска, металлическая кровля) и адаптированных цветовых решений (охристые, коричневые, кирпичные оттенки – для стен; серые, терракотовые, коричневые оттенки – для крыш), высотой до конька крыши – 18 м;

3) Строительство инженерных сетей и коммуникаций;

4) Капитальный ремонт и реконструкция существующих объектов капитального строительства и их частей без изменения их размеров, пропорций и параметров;

5) Капитальный ремонт и реконструкция существующих объектов капитального строительства и их частей с использованием традиционных

строительных материалов (дерево, открытая каменная кладка из бутового камня или песчаника, открытая кирпичная кладка из керамического кирпича, штукатурка, окраска, металлическая кровля) и адаптированных цветовых решений (охристые, коричневые, кирпичные оттенки – для стен; терракотовые, коричневые оттенки – для крыш);

6) Выполнение работ по благоустройству, в том числе размещение уличной мебели, малых архитектурных форм, элементов и произведений декоративного искусства и монументального искусства;

7) Размещение парковок;

8) Хозяйственная деятельность согласно разрешенному использованию участка;

9) Проведение работ по озеленению: разбивка газонов и цветников, в том числе сохранение и восстановление сложившегося озеленения участка, сохранение существующих деревьев и кустарников, при необходимости их санация с высадкой новых растений – 30% участка;

10) Установка отдельно стоящих объектов наружного освещения (фонарей), в том числе организация ночной подсветки;

11) Санация территории.

Требования к градостроительным регламентам в границах зоны регулирования застройки и хозяйственной деятельности
ЗРЗ-4.

Запрещается:

1) Строительство объектов капитального строительства в дворовой части квартала вне красных линий, кроме инженерных сооружений высотой до конька крыши – 5 м;

2) Застройка участка более 50%;

3) Капитальный ремонт и реконструкция существующих объектов капитального строительства и их частей с использованием нетрадиционных строительных материалов (навесных фасадных систем);

4) Хозяйственная деятельность вне разрешенного использования участка;

5) Вырубка существующих деревьев и кустарников без восстановления;

6) Засорение территории зоны охраны.

Разрешается:

1) Снос зданий и сооружений, не обладающих признаками объекта культурного наследия, в том числе диссонирующих объектов;

2) Строительство адаптированных к исторической среде объектов капитального строительства вдоль красных линий, высотой до конька крыши – 26 м;

3) Строительство инженерных сетей и коммуникаций;

4) Капитальный ремонт и реконструкция существующих объектов капитального строительства и их частей без изменения их размеров, пропорций и параметров;

5) Капитальный ремонт и реконструкция существующих объектов капитального строительства и их частей с использованием традиционных строительных материалов (дерево, открытая каменная кладка из бутового камня или песчаника, открытая кирпичная кладка из керамического кирпича, штукатурка, окраска, металлическая кровля) и адаптированных цветовых решений (охристые, коричневые, кирпичные оттенки – для стен; терракотовые, коричневые оттенки – для крыш);

6) Выполнение работ по благоустройству, в том числе размещение уличной мебели, малых архитектурных форм, элементов и произведений декоративного искусства и монументального искусства;

7) Размещение парковок;

8) Хозяйственная деятельность согласно разрешенному использованию участка;

9) Проведение работ по озеленению: разбивка газонов и цветников, в том числе сохранение и восстановление сложившегося озеленения участка, сохранение существующих деревьев и кустарников, при необходимости их санация с высадкой новых растений – 30% участка;

10) Установка отдельно стоящих объектов наружного освещения (фонарей), в том числе организация ночной подсветки;

11) Санация территории.
