

**ДЕПАРТАМЕНТ ОХРАНЫ ОБЪЕКТОВ
КУЛЬТУРНОГО НАСЛЕДИЯ ЯРОСЛАВСКОЙ ОБЛАСТИ**

ПРИКАЗ

от 09.04.2018 № 15
г. Ярославль

О включении выявленного объекта
культурного наследия в единый
государственный реестр объектов
культурного наследия (памятников
истории и культуры) народов
Российской Федерации

В соответствии со статьями 3.1, 18, 33 Федерального закона от 25 июня 2002 года № 73-ФЗ «Об объектах культурного наследия (памятниках истории и культуры) народов Российской Федерации», Положением о департаменте охраны объектов культурного наследия Ярославской области, утвержденным постановлением Правительства области от 17.06.2015 № 659-п «О департаменте охраны объектов культурного наследия Ярославской области», на основании акта государственной историко-культурной экспертизы от 25.09.2017

**ДЕПАРТАМЕНТ ОХРАНЫ ОБЪЕКТОВ КУЛЬТУРНОГО НАСЛЕДИЯ
ЯРОСЛАВСКОЙ ОБЛАСТИ ПРИКАЗЫВАЕТ:**

1. Включить в единый государственный реестр объектов культурного наследия (памятников истории и культуры) народов Российской Федерации выявленный объект культурного наследия «Церковь Рождества Иоанна Предтечи на Посаде», 1769 г. (Ярославская обл., г. Любим, ул. Набережная реки Обноры, д. 7) в качестве объекта культурного наследия местного (муниципального) значения «Церковь Рождества Иоанна Предтечи на Нижнем посаде», 1769 г. (Ярославская обл., г. Любим, ул. Набережная реки Обноры, д. 7).

2. Утвердить прилагаемые:

- границы территории объекта культурного наследия местного (муниципального) значения «Церковь Рождества Иоанна Предтечи на Нижнем посаде», 1769 г. (Ярославская обл., г. Любим, ул. Набережная реки Обноры, д. 7);

- предмет охраны объекта культурного наследия местного (муниципального) значения «Церковь Рождества Иоанна Предтечи на

Нижнем посаде», 1769 г. (Ярославская обл., г. Любим, ул. Набережная реки Обноры, д. 7).

3. Контроль за исполнением приказа возложить на начальника отдела учета объектов культурного наследия департамента Быкова О.Г.

4. Приказ вступает в силу со дня его официального опубликования.

Заместитель директора
департамента

О.И. Островская

УТВЕРЖДЕНЫ
приказом департамента
охраны объектов
культурного наследия
Ярославской области
от 09.04.2018 № 15

ГРАНИЦЫ ТЕРРИТОРИИ
объекта культурного наследия местного (муниципального) значения
«Церковь Рождества Иоанна Предтечи на Нижнем посаде», 1769 г.
(Ярославская обл., г. Любим, ул. Набережная реки Обноры, д. 7)

1. Описание границ территории объекта культурного наследия.

Границы территории объекта культурного наследия проходят по линии земельного участка с кадастровым номером 76:06:010315:08 от точки 1 через точку 2 до точки 3 на северо-северо-запад, далее до точки 4 на северо-восток, далее через точки 5 – 9 до точки 10 на восток-северо-восток, далее до точки 11 на юго-юго-восток, далее параллельно трассе ул. Набережная реки Обноры через точки 12 – 14 до точки 1 на запад-юго-запад.

2. Схема границ территории объекта культурного наследия:

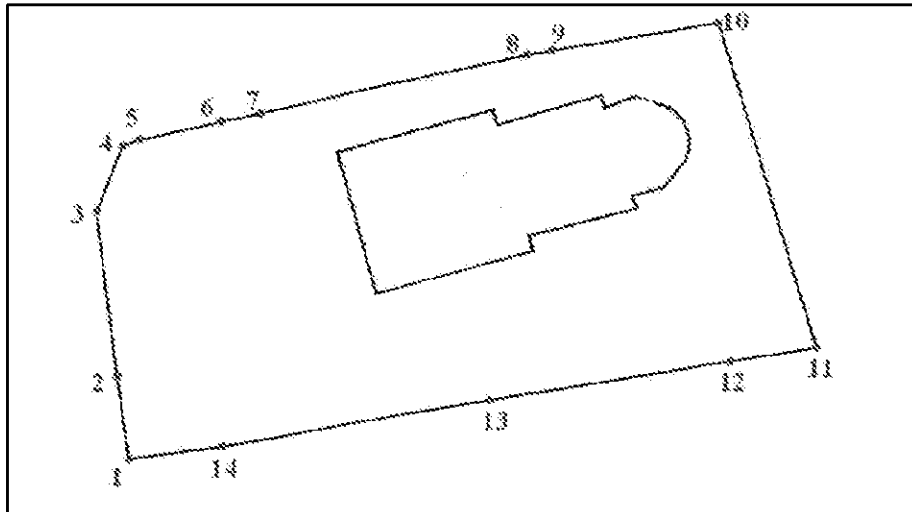

3. Координаты характерных (поворотных) точек границ территории объекта культурного наследия.

Номер характерной (поворотной) точки	Координаты характерных (поворотных) точек (местная система координат)	
	X	Y
1	2	3
1	2874,04	2009,98
2	2881,21	2008,99
3	2898,44	2006,77

1	2	3
4	2904,96	2009,19
5	2905,51	2010,47
6	2907,35	2018,40
7	2908,22	2022,37
8	2914,06	2048,35
9	2914,23	2049,35
10	2917,09	2066,11
11	2884,90	2076,15
12	2883,61	2067,30
13	2879,75	2044,46
14	2875,24	2018,88
1	2874,04	2009,98

4. Режим использования территории объекта культурного наследия.

На территории объекта культурного наследия разрешается:

- проведение работ по сохранению объекта культурного наследия (меры, направленные на обеспечение физической сохранности и сохранение историко-культурной ценности объекта культурного наследия, предусматривающие консервацию, ремонт, реставрацию, приспособление объектов культурного наследия для современного использования и включающие в себя научно-исследовательские, изыскательские, проектные и производственные работы, научное руководство проведением работ по сохранению объектов культурного наследия, технический и авторский надзор за проведением данных работ);

- реконструкция, ремонт существующих дорог, инженерных коммуникаций, благоустройство, озеленение, установка малых архитектурных форм, информационных знаков и указателей, иная хозяйственная деятельность, не противоречащая требованиям обеспечения сохранности объекта культурного наследия и позволяющая обеспечить функционирование объекта культурного наследия в современных условиях, обеспечивающая недопущение ухудшения состояния территории объекта культурного наследия, включенного в единый государственный реестр объектов культурного наследия (памятников истории и культуры) народов Российской Федерации, поддержание территории объекта культурного наследия в благоустроенном состоянии;

- ведение мониторинга состояния объекта культурного наследия и его территории;

- проведение археологических работ.

На территории объекта культурного наследия запрещается:

- строительство объектов капитального строительства и увеличение объемно-пространственных характеристик существующих на территории памятника объектов капитального строительства;

- проведение земляных, строительных, мелиоративных работ и иных работ, за исключением работ по сохранению объекта культурного наследия и

(или) его отдельных элементов, сохранению историко-градостроительной или природной среды объекта культурного наследия;

- установка рекламных конструкций, распространение наружной рекламы;

- осуществление любых видов деятельности, ухудшающих экологические условия и гидрологический режим на территории объекта культурного наследия, создающих вибрационные нагрузки динамическим воздействием на грунты в зоне их взаимодействия с объектами культурного наследия.

УТВЕРЖДЁН
приказом департамента
охраны объектов
культурного наследия
Ярославской области
от 09.04.2018 № 15

ПРЕДМЕТ ОХРАНЫ

**объекта культурного наследия местного (муниципального) значения
«Церковь Рождества Иоанна Предтечи на Нижнем посаде», 1769 г.
(Ярославская обл., г. Любим, ул. Набережная реки Обноры, д. 7)**

Предметом охраны объекта культурного наследия местного (муниципального) значения «Церковь Рождества Иоанна Предтечи на Нижнем посаде», 1769 г. (Ярославская обл., г. Любим, ул. Набережная реки Обноры, д. 7), являются:

- композиционные особенности здания, участвующего в формировании панорамы восточной части города с левого берега реки Обноры, а также разреженной линии застройки нечётной стороны ул. Набережной реки Обноры;

- первоначальная линейная выстроенная по оси запад-восток объёмно-пространственная композиция сложного здания, в настоящее время состоящая из прямоугольной, близкой в плане к квадрату одноэтажной трапезной, примыкающего к ней с востока с отступом по линии боковых фасадов более узкого прямоугольного в плане, близкого к квадрату двухсветного четверика, примыкающей к нему с востока более узкой одноэтажной апсидой в форме неправильного пятигранника в плане; форма и габариты исторической четырёхскатной крыши четверика и пятиглавия (уточняется методами научной реставрации);

- характер исторического кровельного покрытия – металл;

- местоположение, габариты, конфигурация и оформление первоначальных входных и оконных проёмов на фасадах здания, в том числе осевое расположение и прямоугольная форма оконных проёмов трапезной и четверика; осевое расположение и форма арочных дверных проёмов на боковых фасадах четверика и на западном фасаде трапезной; осевое расположение лучковых окон апсиды; характер исторической расстекловки заполнений оконных проёмов (уточняется методами научной реставрации);

- капитальные стены из красного глиняного кирпича размером 30,5 × 14 × 8,5 см, сложенные способом старорусской кладки;

- композиция и архитектурно-художественное оформление фасадов здания, включая рельефно выделенный, раскрепованный угловыми лопатками цоколь по периметру с профилированной верхней частью (снизу вверх: полувал, ряд подтёсанного кверху кирпича, полувалик меньшего

радиуса, полочка); лопатки на углах объёмов и промежуточные узкие лопатки на западном фасаде трапезной; профилированный венчающий карниз трапезной и апсиды с рядом поребрика, ограниченного тонкими полуваликами; мелкопрофилированный венчающий карниз по периметру четверика; прямоугольный киот на центральной оси северного фасада между проёмами первого и второго света в профилированном обрамлении;

- оформление дверных проёмов на фасадах здания: повышенная прямоугольная с арочной перемычкой ниша входного проёма на западном фасаде трапезной; перспективные порталы входных проёмов на боковых фасадах четверика, оформленные полуколоннами и профилированными архивольтами; треугольные пилоны – фрагменты западного фронтона трапезной;

- оформление оконных проёмов здания:

рамочные кирпичные наличники окон трапезной с незначительно выпущенными вниз боковинами и перспективными сандриками, треугольными с лекальными боковыми карнизами с разрывом на месте верхнего угла и уступчатым замковым камнем сложного профиля, с раскрепованным кронштейнами по бокам нижним карнизом;

кирпичные наличники окон первого яруса четверика с боковинами, образованными полуколоннами с капителями – раскреповками нижнего карниза сандриков-наверший, аналогичных сандрикам над окнами трапезной;

кирпичные рамочные профилированные наличники окон второго света четверика с контрналичниками и сандриками: боковины-полуколонны с базой и капителью – раскреповкой подоконной полки и перемычки; профилированная подоконная полка с выпущенными на вертикалях боковин тонкими «полотенцами» с парой треугольных подвесок на каждом, профилированная перемычка с профилированным сандриком-архивольтом на тонких кронштейнах с двумя каплевидными разрывами, образующими в центре архивольта профилированный замковый камень;

кирпичные наличники окон апсиды: боковины-полуколонны на уступчато сужающихся профилированных импостах, прямоугольная с плоской горизонтальной нишей широкая подоконная доска, сандрик, аналогичный сандрикам наличников трапезной и первого этажа четверика;

- характер обработки фасадной поверхности – оштукатуренные поверхности наружных стен;

- историческая планировка в капитальных стенах, разделяющих объёмы здания: трапезную, четверик, апсиду; местоположение и конфигурация проёмов во внутренних стенах здания, перекрытие апсиды смыкающимися коробовым сводом и конхой;

- архитектурно-художественное оформление интерьеров: обрамление валиками архивольтов оконных проёмов трапезной; профилированный штукатурный архивольт дверного проёма, соединяющего трапезную с

четвериком; профилированное штукатурное обрамление оконных и дверных проёмов и профилированная подоконная тяга второго света четверика;
- оконные ниши апсиды; прямоугольная ниша в южной стене апсиды; прямоугольные с лучковыми перемычками ниши в северной стене апсиды и в южной части западной стены четверика.